



PROIECT
DE
HOTĂRÂRE

Nr. 11110/08.02.2021

HOTĂRÂRE

privind dezmembrarea și apartamentarea unui imobil proprietate a Statului Român aflat în administrarea UAT Municipiul Slobozia, situat în localitatea Slobozia, strada Viilor, nr. 65, bloc T5, identificat cu număr cadastral 37709-C1

Consiliul Local al Municipiului Slobozia, județul Ialomița, întrunit în ședința extraordinară de îndată din data de 25.02.2021

Având în vedere:

- Referatul de aprobare al domnului Primar Dragoș Soare;
- Referatul de specialitate al Biroului Evidență Patrimoniu înregistrat la Primăria municipiului Slobozia sub nr. 7895/2021;
- Referatul de admitere al OCPI Ialomița nr. 125256 din 17.12.2020.
- Raportul de avizare al Comisiei de Urbanism și Amenajarea Teritoriului din cadrul Consiliului Local Slobozia;
- Documentația tehnică întocmită în vederea dezmembrării și apartamentării imobilului Bloc T5, situat în municipiul Slobozia, strada Viilor, nr. 65, număr cadastral 37709-C1;
- Prevederile Legii cadastrului și a publicității imobiliare nr. 7 din 13 martie 1996, republicată, cu modificările și completările ulterioare, ale art. 23 lit. h), art. 132 alin. (1), art. 135 alin. (1) lit. a) și alin (3), art. 138, art. 140 din Ordinul nr. 700 din 9 iulie 2014 privind aprobarea Regulamentului de avizare, recepție și înscriere în evidențele de cadastru și carte funciară.

În temeiul art. 129 alin. (2) lit. c), alin. (6) respectiv art.139 alin. (3) lit. g) din Codul administrativ,

HOTĂRĂȘTE:

Art. 1 – (1) Se aprobă dezmembrarea și apartamentarea imobilului Bloc T5, proprietate a Statului Român, aflat în administrarea UAT Municipiul Slobozia, situat localitatea Slobozia, strada Viilor nr. 65, număr cadastral 37709-C1, în 36 de unități individuale cu numere cadastrale cuprinse între 37709-C1-U1 - 37709-C1-U-36, conform Anexei nr. 1 care face parte integrantă din prezenta hotărâre.

(2) Se aprobă foaia colectivă a condominiului Bloc T5, situat în localitatea Slobozia, strada Viilor, nr. 65, conform Anexei nr. 2 care face parte integrantă din prezenta hotărâre.

Art. 2 – Se împuternicește Primarul Municipiului Slobozia să semneze actul autentic de dezmembrare și apartamentare a imobilului ce face obiectul prezentei hotărâri.

Art. 3 – Prezenta hotărâre se va aduce la cunoștința publică prin afișare la sediul Primăriei Municipiului Slobozia și pe site-ul propriu www.sloboziail.ro.

Art. 4 – Prezenta hotărâre va fi comunicată prin grija Secretarului General al Municipiului Slobozia, Biroului Evidență Patrimoniu, în vederea aducerii la îndeplinire.

AVIZAT
SECRETAR GENERAL AL
MUNICIPIULUI SLOBOZIA
JURIST VALENTIN TUDORAN

Dezmembrare imobil proprietate a Statului Român aflat în administrarea UAT Municipiul Slobozia, situat în localitatea Slobozia, strada Viilor, nr. 65, bloc T5, identificat cu număr cadastral 37709-C1

- 1) 37709-C1-U1 situat în Loc. Slobozia, Str VIILOR, Nr. 65, Bl. T5, Sc. A, Et. Parter, Ap. 1, Jud. Ialomița, U.A.T. Slobozia având suprafața utilă 38,7 mp;
- 2) 37709-C1-U2 situat în Loc. Slobozia, Str VIILOR, Nr. 65, Bl. T5, Sc. A, Et. Parter, Ap. 2, Jud. Ialomița, U.A.T. Slobozia având suprafața utilă 38,4 mp;
- 3) 37709-C1-U3 situat în Loc. Slobozia, Str VIILOR, Nr. 65, Bl. T5, Sc. A, Et. Parter, Ap. 3, Jud. Ialomița, U.A.T. Slobozia având suprafața utilă 38.5 mp;
- 4) 37709-C1-U4 situat în Loc. Slobozia, Str VIILOR, Nr. 65, Bl. T5, Sc. A, Ap. 4, Jud. Ialomița, U.A.T. Slobozia având suprafața utilă 39.2 mp;
- 5) 37709-C1-U5 situat în Loc. Slobozia, Str VIILOR, Nr. 65, Bl. T5, Sc. A, Et. 1, Ap. 5, Jud. Ialomița, UAT Slobozia având suprafața utilă 38.2 mp;
- 6) 37709-C1-U6 situat în Loc. Slobozia, Str VIILOR, Nr. 65, Bl. T5, Sc. A, Et. 1, Ap. 6, Jud. Ialomița, UAT Slobozia având suprafața utilă 52.9 mp;
- 7) 37709-C1-U7 situat în Loc. Slobozia, Str VIILOR, Nr. 65, Bl. T5, Sc. A, Et. 1, Ap. 7, Jud. Ialomița, UAT Slobozia având suprafața utilă 41.1 mp;
- 8) 37709-C1-U8 situat în Loc. Slobozia, Str VIILOR, Nr. 65, Bl. T5, Sc. A, Et. 1, Ap. 8, Jud. Ialomița, UAT Slobozia având suprafața utilă 38.7 mp;
- 9) 37709-C1-U9 situat în Loc. Slobozia, Str VIILOR, Nr. 65, Bl. T5, Sc. A, Et. 2, Ap. 9, Jud. Ialomița, UAT Slobozia având suprafața utilă 38.3 mp;
- 10) 37709-C1-U10 situat în Loc. Slobozia, Str VIILOR, Nr. 65, Bl. T5, Sc. A, Et. 2, Ap. 10, Jud. Ialomița, UAT Slobozia având suprafața utilă 53.2 mp;
- 11) 37709-C1-U11 situat în Loc. Slobozia, Str VIILOR, Nr. 65, Bl. T5, Sc. A, Et. 2, Ap. 11, Jud. Ialomița, UAT Slobozia având suprafața utilă 40.8 mp;
- 12) 37709-C1-U12 situat în Loc. Slobozia, Str VIILOR, Nr. 65, Bl. T5, Sc. A, Et. 2, Ap. 12, Jud. Ialomița, UAT Slobozia având suprafața utilă 38.9 mp;
- 13) 37709-C1-U13 situat în Loc. Slobozia, Str VIILOR, Nr. 65, Bl. T5, Sc. B, Et. PARTER, Ap. 1, Jud. Ialomița, UAT Slobozia având suprafața utilă 37.8 mp;
- 14) 37709-C1-U14 situat în Loc. Slobozia, Str VIILOR, Nr. 65, Bl. T5, Sc. B, Et. PARTER, Ap. 2, Jud. Ialomița, UAT Slobozia având suprafața utilă 38.1 mp;
- 15) 37709-C1-U15 situat în Loc. Slobozia, Str VIILOR, Nr. 65, Bl. T5, Sc. B, Et. PARTER, Ap. 3, Jud. Ialomița, UAT Slobozia având suprafața utilă 37.9 mp;
- 16) 37709-C1-U16 situat în Loc. Slobozia, Str VIILOR, Nr. 65, Bl. T5, Sc. B, Et. Parter, Ap. 4, Jud. Ialomița, UAT Slobozia având suprafața utilă 37.9 mp;
- 17) 37709-C1-U17 situat în Loc. Slobozia, Str VIILOR, Nr. 65, Bl. T5, Sc. B, Et. 1, Ap. 5, Jud. Ialomița, UAT Slobozia având suprafața utilă 37.7 mp;
- 18) 37709-C1-U18 situat în Loc. Slobozia, Str VIILOR, Nr. 65, Bl. T5, Sc. B, Et. 1, Ap. 6, Jud. Ialomița, UAT Slobozia având suprafața utilă 52.9 mp;
- 19) 37709-C1-U19 situat în Loc. Slobozia, Str VIILOR, Nr. 65, Bl. T5, Sc. B, Et. 1, Ap. 7, Jud. Ialomița, UAT Slobozia având suprafața utilă 40.9 mp;
- 20) 37709-C1-U20 situat în Loc. Slobozia, Str VIILOR, Nr. 65, Bl. T5, Sc. B, Et. 1, Ap. 8, Jud. Ialomița, UAT Slobozia având suprafața utilă 37.7 mp;

- 21) 37709-C1-U21 situat în Loc. Slobozia, Str VIILOR, Nr. 65, Bl. T5, Sc. B, Et. 2, Ap. 9, Jud. Ialomița, UAT Slobozia având suprafața utilă 38 mp;
- 22) 37709-C1-U22 situat în Loc. Slobozia, Str VIILOR, Nr. 65, Bl. T5, Sc. B, Et. 2, Ap. 10, Jud. Ialomița, UAT Slobozia având suprafața utilă 53.2 mp;
- 23) 37709-C1-U23 situat în Loc. Slobozia, Str VIILOR, Nr. 65, Bl. T5, Sc. B, Et. 2, Ap. 11, Jud. Ialomița, UAT Slobozia având suprafața utilă 41.3 mp;
- 24) 37709-C1-U24 situat în Loc. Slobozia, Str VIILOR, Nr. 65, Bl. T5, Sc. B, Et. 2, Ap. 12, Jud. Ialomița, UAT Slobozia având suprafața utilă 38.1 mp;
- 25) 37709-C1-U25 situat în Loc. Slobozia, Str VIILOR, Nr. 65, Bl. T5, Sc. C, Et. Parter, Ap. 1, Jud. Ialomița, UAT Slobozia având suprafața utilă 38.6 mp;
- 26) 37709-C1-U26 situat în Loc. Slobozia, Str VIILOR, Nr. 65, Bl. T5, Sc. C, Et. Parter, Ap. 2, Jud. Ialomița, UAT Slobozia având suprafața utilă 38.7 mp;
- 27) 37709-C1-U27 situat în Loc. Slobozia, Str VIILOR, Nr. 65, Bl. T5, Sc. C, Et. Parter, Ap. 3, Jud. Ialomița, UAT Slobozia având suprafața utilă 38.2 mp;
- 28) 37709-C1-U28 situat în Loc. Slobozia, Str VIILOR, Nr. 65, Bl. T5, Sc. C, Et. Parter, Ap. 4, Jud. Ialomița, UAT Slobozia având suprafața utilă 38.1 mp;
- 29) 37709-C1-U29 situat în Loc. Slobozia, Str VIILOR, Nr. 65, Bl. T5, Sc. C, Et. 1, Ap. 5, Jud. Ialomița, UAT Slobozia având suprafața utilă 38.3 mp;
- 30) 37709-C1-U30 situat în Loc. Slobozia, Str VIILOR, Nr. 65, Bl. T5, Sc. C, Et. 1, Ap. 6, Jud. Ialomița, UAT Slobozia având suprafața utilă 53.4 mp;
- 31) 37709-C1-U31 situat în Loc. Slobozia, Str VIILOR, Nr. 65, Bl. T5, Sc. C, Et. 1, Ap. 7, Jud. Ialomița, UAT Slobozia având suprafața utilă 40.7 mp;
- 32) 37709-C1-U32 situat în Loc. Slobozia, Str VIILOR, Nr. 65, Bl. T5, Sc. C, Et. 1, Ap. 8, Jud. Ialomița, UAT Slobozia având suprafața utilă 38.3 mp;
- 33) 37709-C1-U33 situat în Loc. Slobozia, Str VIILOR, Nr. 65, Bl. T5, Sc. C, Et. 2, Ap. 9, Jud. Ialomița, UAT Slobozia având suprafața utilă 38.5 mp;
- 34) 37709-C1-U34 situat în Loc. Slobozia, Str VIILOR, Nr. 65, Bl. T5, Sc. C, Et. 2, Ap. 10, Jud. Ialomița, UAT Slobozia având suprafața utilă 53.3 mp;
- 35) 37709-C1-U35 situat în Loc. Slobozia, Str VIILOR, Nr. 65, Bl. T5, Sc. C, Et. 2, Ap. 11, Jud. Ialomița, UAT Slobozia având suprafața utilă 41 mp;
- 36) 37709-C1-U36 situat în Loc. Slobozia, Str VIILOR, Nr. 65, Bl. T5, Sc. C, Et. 2, Ap. 12, Jud. Ialomița, UAT Slobozia având suprafața utilă 37.9 mp.

Foia colectiva
Carte Funciara Colectiva Nr.

U.A.T. Slobozia

Adresa : Str. Vilor nr. 65, Bloc T5,
Nr. cadastral : 37709-C1
Suprafata : 1421 mp

Nr. Tronson	Scara	Nivel	Nr. Ap/spatiu cu alta destinatie	Cod Unitate individuala (UI)	Nr. CF individuala (UI)	SUPRAFATA (mp)			Observatii		
						Supraf. Utila UI (Susp)-mp	Cota parte indiviza din partia comune aferente UI (Cpc)-%	Cota parte teren aferent UI (cpt)-mp			
1	A	P	1	U1		36,7	2,61	37	Balcon=4,7mp	Scostr.=54mp	
			2	U2		38,4	2,69	37	Balcon=4,8mp	Scostr.=54mp	
			3	U3		38,5	2,60	37	Balcon=5,3mp	Scostr.=54mp	
		1	1	4	U4		39,2	2,64	38	Balcon=6,0mp	Scostr.=54mp
				5	U5		38,2	2,58	37	Balcon=4,8mp	Scostr.=54mp
				6	U6		52,9	3,57	51	Balcon=4,8mp	Scostr.=72mp
			2	7	U7		41,1	2,77	39	Balcon=5,2mp	Scostr.=57mp
				8	U8		36,7	2,61	37	Balcon=4,8mp	Scostr.=54mp
				9	U9		38,3	2,58	37	Balcon=5,1mp	Scostr.=54mp
				10	U10		53,2	3,59	51	Balcon=4,4mp	Scostr.=72mp
				11	U11		40,8	2,75	39	Balcon=5,2mp	Scostr.=57mp
				12	U12		38,8	2,62	37	Balcon=5,8mp	Scostr.=54mp
	B	P	1	U13		37,8	2,55	36	Balcon=4,4mp	Scostr.=54mp	
			2	U14		38,1	2,57	36	Balcon=4,8mp	Scostr.=54mp	
			3	U15		37,9	2,55	36	Balcon=4,5mp	Scostr.=54mp	
		1	1	4	U16		37,9	2,55	36	Balcon=4,9mp	Scostr.=54mp
				5	U17		37,7	2,54	36	Balcon=4,7mp	Scostr.=54mp
				6	U18		52,9	3,57	51	Balcon=4,8mp	Scostr.=72mp
			2	7	U19		40,9	2,76	39	Balcon=4,7mp	Scostr.=57mp
				8	U20		37,7	2,54	36	Balcon=4,6mp	Scostr.=54mp
				9	U21		38,0	2,56	36	Balcon=4,7mp	Scostr.=54mp
				10	U22		53,2	3,59	51	Balcon=4,8mp	Scostr.=72mp
				11	U23		41,3	2,78	40	Balcon=4,7mp	Scostr.=57mp
				12	U24		38,1	2,57	36	Balcon=4,8mp	Scostr.=54mp
	C	P	1	U25		38,6	2,60	37	Balcon=5,2mp	Scostr.=54mp	
			2	U26		38,7	2,61	37	Balcon=5,4mp	Scostr.=54mp	
			3	U27		38,2	2,58	37	Balcon=4,7mp	Scostr.=54mp	
		1	1	4	U28		38,1	2,57	37	Balcon=4,8mp	Scostr.=54mp
				5	U29		38,3	2,58	37	Balcon=5,0mp	Scostr.=51mp
				6	U30		53,4	3,60	51	Balcon=6,0mp	Scostr.=72mp
			2	7	U31		40,7	2,74	39	Balcon=1,8mp	Scostr.=57mp
				8	U32		38,3	2,58	37	Balcon=4,8mp	Scostr.=54mp
				9	U33		38,5	2,60	37	Balcon=6,0mp	Scostr.=54mp
				10	U34		53,3	3,59	51	Balcon=5,0mp	Scostr.=72mp
				11	U35		41,0	2,76	39	Balcon=4,5mp	Scostr.=57mp
				12	U36		37,9	2,55	36	Balcon=4,5mp	Scostr.=54mp
TOTAL						1483,4	100,0	1421	Scostr.=2070mp		
Descriere partii comune indiviz		Dependinta comune: subsoluri, holuri, casa scarii pe fiecare nivel - Suprafata spatiului comun =971mp; Bloc S+P+ZE=Scara; Supraf. teren=1421mp, Scostr. Bloc=722mp, Scostr. dezas.=3041mp.									
Intocmit: SC INTERGROUP ENGINEERING SRL Aut. Ing. PARACHE Dumitru Cristinel						Receptionat					
Data: Decembrie 2020						CERTIFICAT NR. 1000/2020					

PARACHE DUMITRU CRISTINEL
Date: 2021.01.05
13:32:05 +02'00'



Nr. 10855/08.02.2021

REFERAT DE APROBAREE

al proiectului de hotărâre privind dezmembrarea și apartamentarea unui imobil proprietate a Statului Român aflat în administrarea UAT Municipiul Slobozia, situat în localitatea Slobozia, strada Viilor, nr. 65, bloc T5, identificat cu număr cadastral 37709-C1

Supunem analizei și aprobării prezentul proiect de hotărâre care a fost promovat având la bază referatul de specialitate al Biroului Evidență Patrimoniu, înregistrat la Primăria Municipiului Slobozia sub nr. 7895/2021.

Proiectul de hotărâre propus are ca obiect efectuarea operațiunilor notariale de dezlipire și apartamentare a imobilului proprietate a Statului Român, compus din: bloc de locuințe S+P+2, cu un număr de 36 apartamente, identificat cu număr cadastral 37709-C1.

Blocul construit de Agenția Națională pentru Locuințe (ANL) situat în strada Viilor nr. 65, este amplasat pe un teren în suprafață de 1421,00 mp, număr cadastral 37709, categoria de folosință curți-construcții, proprietate privată a UAT și se află în administrarea Municipiului Slobozia.

În vederea vânzării fiecărei unități locative din acest imobil, conform art. 10 din Legea nr. 152/1998, s-au efectuat lucrările de dezmembrare pe fiecare unitate locativă în parte. Conform referatului de admitere al OCPI Ialomita nr. 125256 /17.12.2020, imobilului situat în Slobozia, strada Viilor nr. 65, cu nr. Cadastral 37709-C1 urmează a fi lotizat în 36 unitati individuale cu numere cadastrale cuprinse între 37709-C1-U1 - 37709-C1-U-36, cu suprafețele aferente conform „Foi colective”.

Din punct de vedere juridic, această solicitare este justificată, deoarece operațiunea de dezmembrare notarială a unor imobile, este un act de administrare a bunurilor proprietate publică ori privată a Municipiului Slobozia și în conformitate cu prevederile art. 129 alin. (2) lit. c) și alin. (6) din Codul administrativ, luarea unei decizii de dezmembrare a unui bun proprietate privată a Municipiului este doar de competența Consiliului Local.

Totodată, vă solicit pe această cale, mandatarea d-lui Primar al Municipiului Slobozia pentru a semna actul de dezmembrare notarială.

Proiectul de hotărâre are la bază următoarele prevederi legale:

- Legea cadastrului și a publicității imobiliare nr. 7 din 13 martie 1996, republicată, cu modificările și completările ulterioare,
- art. 23 lit. h), art. 132 alin. (1), art. 135 alin. (1) lit. a) și alin (3) din Ordinul nr. 700 din 9 iulie 2014 privind aprobarea Regulamentului de avizare, recepție și înscriere în evidențele de cadastru și carte funciară
- art. 129 alin. (2) lit. c) din Codul administrativ,

PRIMAR,
Dragoș SOARE



Foia colectiva
Carte Funciara Colectiva Nr.

U.A.T. Slobozia

Adresa : Str. Vilor nr. 65, Bloc T5,
Nr. cadastral : 37709-C1
Suprafata : 1421 mp

Nr. Tronson	Scara	Nivel	Nr. Ap/spatiu cu alta destinatie	Cod Unitate individuală (UI)	Nr. CF individuală (UI)	SUPRAFETE (mp)			Observatii			
						Supraf. Utilă UI (-Suap)-mp	Cotă parte indiviza din partile comune aferente UI (Cpc)-%	Cotă parte teren aferent UI (cpt)-mp				
1	A	P	1	U1		38,7	2,61	37	Balcon=4,7mp	Sconstr.=54mp		
			2	U2		38,4	2,59	37	Balcon=4,8mp	Sconstr.=54mp		
			3	U3		38,5	2,60	37	Balcon=5,3mp	Sconstr.=54mp		
		1	1	4	U4		39,2	2,64	38	Balcon=5,0mp	Sconstr.=54mp	
				5	U5		38,2	2,58	37	Balcon=4,8mp	Sconstr.=54mp	
				6	U6		52,9	3,57	51	Balcon=4,6mp	Sconstr.=72mp	
			2	1	7	U7		41,1	2,77	39	Balcon=5,2mp	Sconstr.=57mp
					8	U8		38,7	2,61	37	Balcon=4,9mp	Sconstr.=54mp
					9	U9		38,3	2,58	37	Balcon=5,1mp	Sconstr.=54mp
				2	10	U10		53,2	3,59	51	Balcon=4,4mp	Sconstr.=72mp
					11	U11		40,8	2,75	39	Balcon=5,2mp	Sconstr.=57mp
					12	U12		38,9	2,62	37	Balcon=6,0mp	Sconstr.=54mp
	B	P	1	1	U13		37,8	2,55	36	Balcon=4,4mp	Sconstr.=54mp	
				2	U14		38,1	2,57	36	Balcon=4,8mp	Sconstr.=54mp	
				3	U15		37,9	2,55	36	Balcon=4,8mp	Sconstr.=54mp	
			2	4	U16		37,9	2,55	36	Balcon=4,9mp	Sconstr.=54mp	
				5	U17		37,7	2,54	36	Balcon=4,7mp	Sconstr.=54mp	
				6	U18		52,9	3,57	51	Balcon=4,8mp	Sconstr.=72mp	
		1	1	7	U19		40,9	2,78	39	Balcon=4,7mp	Sconstr.=57mp	
				8	U20		37,7	2,54	36	Balcon=4,6mp	Sconstr.=54mp	
				9	U21		38,0	2,56	36	Balcon=4,7mp	Sconstr.=54mp	
			2	10	U22		53,2	3,59	51	Balcon=4,8mp	Sconstr.=72mp	
				11	U23		41,3	2,78	40	Balcon=4,7mp	Sconstr.=57mp	
				12	U24		38,1	2,57	36	Balcon=4,8mp	Sconstr.=54mp	
	C	P	1	1	U25		38,6	2,60	37	Balcon=5,2mp	Sconstr.=54mp	
				2	U26		38,7	2,61	37	Balcon=5,4mp	Sconstr.=54mp	
				3	U27		38,2	2,58	37	Balcon=4,7mp	Sconstr.=54mp	
			2	4	U28		38,1	2,57	37	Balcon=4,8mp	Sconstr.=54mp	
				5	U29		38,3	2,58	37	Balcon=5,0mp	Sconstr.=54mp	
				6	U30		53,4	3,60	51	Balcon=5,0mp	Sconstr.=72mp	
		1	1	7	U31		40,7	2,74	39	Balcon=4,8mp	Sconstr.=57mp	
				8	U32		38,3	2,58	37	Balcon=4,9mp	Sconstr.=54mp	
				9	U33		38,5	2,60	37	Balcon=5,0mp	Sconstr.=54mp	
			2	10	U34		53,3	3,59	51	Balcon=5,0mp	Sconstr.=72mp	
				11	U35		41,0	2,76	39	Balcon=4,8mp	Sconstr.=57mp	
				12	U36		37,9	2,55	36	Balcon=4,8mp	Sconstr.=54mp	
TOTAL						1483,4	100,0	1421		Sconstr.=2076mp		
Descriere prin componente indiviz		Dependinte comune: subsoluri, holuri, casa scarii pe fiecare nivel - Suprafata spatiului comun =971mp; Bloc S+P+2E-Jocuri Supraf. teren=1421mp, Sconstr. Bloc=722mp, Sconstr.desfas.=3041mp.										
Intocmit:		SC INTERGROUP ENGINEERING SRL Aut. Ing. PARACHE Dumitru Cristinel				Receptionat						
Data:		Decembrie 2020										

PARACHE
DUMITRU
CRISTINEL
Date: 2021.01.05
13:32:05 +02'00'





ROMÂNIA
JUDEȚUL IALOMIȚA
MUNICIPIUL SLOBOZIA

Slobozia, Strada Episcopiei nr.1, 920023, Județul Ialomița CUI 4365352
Tel: 0243-231401, Fax: 0243-212149 www.sloboziail.ro e-mail:
office@municipiulslobozia.ro



DIRECȚIA ECONOMICĂ
BIROU EVIDENȚĂ PATRIMONIU

NR. 7895/02.02.2021
EX. 1/2

RAPORT DE SPECIALITATE

Subsemnatul, Plăiașu Eduard Emanuel, șef birou în cadrul Direcției Economice, Birou Evidență Patrimoniu vă comunic următoarele:

În administrarea U.A.T. Municipiul Slobozia se află mai multe blocuri tip ANL, imobile proprietate a Statului Român, unul din aceste imobile este blocul T5 situat în str. Viilor nr. 65.

Terenul pe care este amplasat acest imobil face parte din domeniul privat al Municipiului Slobozia și este înscris la poziția nr. 1604.

În vederea vânzării apartamentelor din acest imobil, la cererea persoanelor pe care le dețin în chirie, se impune apartamentarea acestui imobil, conform referatului de admitere al O.C.P.I. Ialomița astfel:

- 1) 37709-C1-U1 situat în Loc. Slobozia, Str VIILOR, Nr. 65, Bl. T5, Sc. A, Et. Parter, Ap. 1, Jud. Ialomița, U.A.T. Slobozia având suprafața utilă 38,7 mp;
- 2) 37709-C1-U2 situat în Loc. Slobozia, Str VIILOR, Nr. 65, Bl. T5, Sc. A, Et. Parter, Ap. 2, Jud. Ialomița, U.A.T. Slobozia având suprafața utilă 38,4 mp;
- 3) 37709-C1-U3 situat în Loc. Slobozia, Str VIILOR, Nr. 65, Bl. T5, Sc. A, Et. Parter, Ap. 3, Jud. Ialomița, U.A.T. Slobozia având suprafața utilă 38.5 mp;
- 4) 37709-C1-U4 situat în Loc. Slobozia, Str VIILOR, Nr. 65, Bl. T5, Sc. A, Ap. 4, Jud. Ialomița, U.A.T. Slobozia având suprafața utilă 39.2 mp;
- 5) 37709-C1-U5 situat în Loc. Slobozia, Str VIILOR, Nr. 65, Bl. T5, Sc. A, Et. 1, Ap. 5, Jud. Ialomița, UAT Slobozia având suprafața utilă 38.2 mp;
- 6) 37709-C1-U6 situat în Loc. Slobozia, Str VIILOR, Nr. 65, Bl. T5, Sc. A, Et. 1, Ap. 6, Jud. Ialomița, UAT Slobozia având suprafața utilă 52.9 mp;
- 7) 37709-C1-U7 situat în Loc. Slobozia, Str VIILOR, Nr. 65, Bl. T5, Sc. A, Et. 1, Ap. 7, Jud. Ialomița, UAT Slobozia având suprafața utilă 41.1 mp;
- 8) 37709-C1-U8 situat în Loc. Slobozia, Str VIILOR, Nr. 65, Bl. T5, Sc. A, Et. 1, Ap. 8, Jud. Ialomița, UAT Slobozia având suprafața utilă 38.7 mp;
- 9) 37709-C1-U9 situat în Loc. Slobozia, Str VIILOR, Nr. 65, Bl. T5, Sc. A, Et. 2, Ap. 9, Jud. Ialomița, UAT Slobozia având suprafața utilă 38.3 mp;
- 10) 37709-C1-U10 situat în Loc. Slobozia, Str VIILOR, Nr. 65, Bl. T5, Sc. A, Et. 2, Ap. 10, Jud. Ialomița, UAT Slobozia având suprafața utilă 53.2 mp;
- 11) 37709-C1-U11 situat în Loc. Slobozia, Str VIILOR, Nr. 65, Bl. T5, Sc. A, Et. 2, Ap. 11, Jud. Ialomița, UAT Slobozia având suprafața utilă 40.8 mp;
- 12) 37709-C1-U12 situat în Loc. Slobozia, Str VIILOR, Nr. 65, Bl. T5, Sc. A, Et. 2, Ap. 12, Jud. Ialomița, UAT Slobozia având suprafața utilă 38.9 mp;
- 13) 37709-C1-U13 situat în Loc. Slobozia, Str VIILOR, Nr. 65, Bl. T5, Sc. B, Et. PARTER, Ap. 1, Jud. Ialomița, UAT Slobozia având suprafața utilă 37.8 mp;
- 14) 37709-C1-U14 situat în Loc. Slobozia, Str VIILOR, Nr. 65, Bl. T5, Sc. B, Et. PARTER, Ap. 2, Jud. Ialomița, UAT Slobozia având suprafața utilă 38.1 mp;

- 15) 37709-C1-U15 situat în Loc. Slobozia, Str VIILOR, Nr. 65, Bl. T5, Sc. B, Et. PARTER, Ap. 3, Jud. Ialomița, UAT Slobozia având suprafața utilă 37.9 mp;
- 16) 37709-C1-U16 situat în Loc. Slobozia, Str VIILOR, Nr. 65, Bl. T5, Sc. B, Et. Parter, Ap. 4, Jud. Ialomița, UAT Slobozia având suprafața utilă 37.9 mp;
- 17) 37709-C1-U17 situat în Loc. Slobozia, Str VIILOR, Nr. 65, Bl. T5, Sc. B, Et. 1, Ap. 5, Jud. Ialomița, UAT Slobozia având suprafața utilă 37.7 mp;
- 18) 37709-C1-U18 situat în Loc. Slobozia, Str VIILOR, Nr. 65, Bl. T5, Sc. B, Et. 1, Ap. 6, Jud. Ialomița, UAT Slobozia având suprafața utilă 52.9 mp;
- 19) 37709-C1-U19 situat în Loc. Slobozia, Str VIILOR, Nr. 65, Bl. T5, Sc. B, Et. 1, Ap. 7, Jud. Ialomița, UAT Slobozia având suprafața utilă 40.9 mp;
- 20) 37709-C1-U20 situat în Loc. Slobozia, Str VIILOR, Nr. 65, Bl. T5, Sc. B, Et. 1, Ap. 8, Jud. Ialomița, UAT Slobozia având suprafața utilă 37.7 mp;
- 21) 37709-C1-U21 situat în Loc. Slobozia, Str VIILOR, Nr. 65, Bl. T5, Sc. B, Et. 2, Ap. 9, Jud. Ialomița, UAT Slobozia având suprafața utilă 38 mp;
- 22) 37709-C1-U22 situat în Loc. Slobozia, Str VIILOR, Nr. 65, Bl. T5, Sc. B, Et. 2, Ap. 10, Jud. Ialomița, UAT Slobozia având suprafața utilă 53.2 mp;
- 23) 37709-C1-U23 situat în Loc. Slobozia, Str VIILOR, Nr. 65, Bl. T5, Sc. B, Et. 2, Ap. 11, Jud. Ialomița, UAT Slobozia având suprafața utilă 41.3 mp;
- 24) 37709-C1-U24 situat în Loc. Slobozia, Str VIILOR, Nr. 65, Bl. T5, Sc. B, Et. 2, Ap. 12, Jud. Ialomița, UAT Slobozia având suprafața utilă 38.1 mp;
- 25) 37709-C1-U25 situat în Loc. Slobozia, Str VIILOR, Nr. 65, Bl. T5, Sc. C, Et. Parter, Ap. 1, Jud. Ialomița, UAT Slobozia având suprafața utilă 38.6 mp;
- 26) 37709-C1-U26 situat în Loc. Slobozia, Str VIILOR, Nr. 65, Bl. T5, Sc. C, Et. Parter, Ap. 2, Jud. Ialomița, UAT Slobozia având suprafața utilă 38.7 mp;
- 27) 37709-C1-U27 situat în Loc. Slobozia, Str VIILOR, Nr. 65, Bl. T5, Sc. C, Et. Parter, Ap. 3, Jud. Ialomița, UAT Slobozia având suprafața utilă 38.2 mp;
- 28) 37709-C1-U28 situat în Loc. Slobozia, Str VIILOR, Nr. 65, Bl. T5, Sc. C, Et. Parter, Ap. 4, Jud. Ialomița, UAT Slobozia având suprafața utilă 38.1 mp;
- 29) 37709-C1-U29 situat în Loc. Slobozia, Str VIILOR, Nr. 65, Bl. T5, Sc. C, Et. 1, Ap. 5, Jud. Ialomița, UAT Slobozia având suprafața utilă 38.3 mp;
- 30) 37709-C1-U30 situat în Loc. Slobozia, Str VIILOR, Nr. 65, Bl. T5, Sc. C, Et. 1, Ap. 6, Jud. Ialomița, UAT Slobozia având suprafața utilă 53.4 mp;
- 31) 37709-C1-U31 situat în Loc. Slobozia, Str VIILOR, Nr. 65, Bl. T5, Sc. C, Et. 1, Ap. 7, Jud. Ialomița, UAT Slobozia având suprafața utilă 40.7 mp;
- 32) 37709-C1-U32 situat în Loc. Slobozia, Str VIILOR, Nr. 65, Bl. T5, Sc. C, Et. 1, Ap. 8, Jud. Ialomița, UAT Slobozia având suprafața utilă 38.3 mp;
- 33) 37709-C1-U33 situat în Loc. Slobozia, Str VIILOR, Nr. 65, Bl. T5, Sc. C, Et. 2, Ap. 9, Jud. Ialomița, UAT Slobozia având suprafața utilă 38.5 mp;
- 34) 37709-C1-U34 situat în Loc. Slobozia, Str VIILOR, Nr. 65, Bl. T5, Sc. C, Et. 2, Ap. 10, Jud. Ialomița, UAT Slobozia având suprafața utilă 53.3 mp;
- 35) 37709-C1-U35 situat în Loc. Slobozia, Str VIILOR, Nr. 65, Bl. T5, Sc. C, Et. 2, Ap. 11, Jud. Ialomița, UAT Slobozia având suprafața utilă 41 mp;
- 36) 37709-C1-U36 situat în Loc. Slobozia, Str VIILOR, Nr. 65, Bl. T5, Sc. C, Et. 2, Ap. 12, Jud. Ialomița, UAT Slobozia având suprafața utilă 37.9 mp;

De asemenea atașăm prezentei foaia colectivă a imobilului unde sunt evidențiate cotele comune, cotele de teren și suprafața construită a fiecărui apartament.

Față de cele prezentate mai sus propunem aprobarea în ședință publică a

consiliului local a unei hotărâri de apartamentare a blocului T5 situat în mun. Slobozia,
str. Viilor, nr. 65.

Director Economic,
Ec. Trifan Adrian

Şef Birou Evidenţă Patrimnoiu,
Cons. Păiasu Eduard Emanuel

Vizat Juridic,
Cons. Jur. Badea-Dumitru Alexandru

Amplasamentul este în concordanţă cu planul de urbanism general.

Şef Serviciu Urbanism,
Ing. Ambruş Alexandru

Terenul propus spre introducere, nu a făcut obiectul unei cerei de retrocedare

Cadastru,
Ing. Ciobanu Laurenţiu



Oficiul de Cadastru și Publicitate Imobiliară IALOMITA
Biroul de Cadastru și Publicitate Imobiliară Slobozia
 Adresa: LOC: SLOBOZIA, STR CUZA VODA NR. 5 COD POSTAL: 920057 TEL:
 0243/211307, 0243/233319

Nr.	125256
Ziua	17
Luna	12
Anul	2020

REFERAT DE ADMITERE
 (Apartamentare)

Domnului/Doamnei UAT SLOBOZIA
 Domiciliul Loc. Slobozia, Str Episcopiei, Nr. 1, Jud. Ialomita

Referitor la cererea înregistrată sub numărul **125256** din data **17-12-2020**, vă informăm:

Imobilul situat în Loc. Slobozia, Str VIILOR, Nr. 65, Jud. Ialomita, Bloc T5, UAT Slobozia având numărul cadastral 37709-C1 a fost dezmembrat în următoarele unități individuale:

- 1) **37709-C1-U1** situat în Loc. Slobozia, Str VIILOR, Nr. 65, Bl. T5, Sc. A, Et. Parter, Ap. 1, Jud. Ialomita, UAT Slobozia având suprafața utilă 38.7 mp;
- 2) **37709-C1-U2** situat în Loc. Slobozia, Str VIILOR, Nr. 65, Bl. T5, Sc. A, Et. Parter, Ap. 2, Jud. Ialomita, UAT Slobozia având suprafața utilă 38.4 mp;
- 3) **37709-C1-U3** situat în Loc. Slobozia, Str VIILOR, Nr. 65, Bl. T5, Sc. A, Et. Parter, Ap. 3, Jud. Ialomita, UAT Slobozia având suprafața utilă 38.5 mp;
- 4) **37709-C1-U4** situat în Loc. Slobozia, Str VIILOR, Nr. 65, Bl. T5, Sc. A, Ap. 4, Jud. Ialomita, UAT Slobozia având suprafața utilă 39.2 mp;
- 5) **37709-C1-U5** situat în Loc. Slobozia, Str VIILOR, Nr. 65, Bl. T5, Sc. A, Et. 1, Ap. 5, Jud. Ialomita, UAT Slobozia având suprafața utilă 38.2 mp;
- 6) **37709-C1-U6** situat în Loc. Slobozia, Str VIILOR, Nr. 65, Bl. T5, Sc. A, Et. 1, Ap. 6, Jud. Ialomita, UAT Slobozia având suprafața utilă 52.9 mp;
- 7) **37709-C1-U7** situat în Loc. Slobozia, Str VIILOR, Nr. 65, Bl. T5, Sc. A, Et. 1, Ap. 7, Jud. Ialomita, UAT Slobozia având suprafața utilă 41.1 mp;
- 8) **37709-C1-U8** situat în Loc. Slobozia, Str VIILOR, Nr. 65, Bl. T5, Sc. A, Et. 1, Ap. 8, Jud. Ialomita, UAT Slobozia având suprafața utilă 38.7 mp;
- 9) **37709-C1-U9** situat în Loc. Slobozia, Str VIILOR, Nr. 65, Bl. T5, Sc. A, Et. 2, Ap. 9, Jud. Ialomita, UAT Slobozia având suprafața utilă 38.3 mp;
- 10) **37709-C1-U10** situat în Loc. Slobozia, Str VIILOR, Nr. 65, Bl. T5, Sc. A, Et. 2, Ap. 10, Jud. Ialomita, UAT Slobozia având suprafața utilă 53.2 mp;
- 11) **37709-C1-U11** situat în Loc. Slobozia, Str VIILOR, Nr. 65, Bl. T5, Sc. A, Et. 2, Ap. 11, Jud. Ialomita, UAT Slobozia având suprafața utilă 40.8 mp;
- 12) **37709-C1-U12** situat în Loc. Slobozia, Str VIILOR, Nr. 65, Bl. T5, Sc. A, Et. 2, Ap. 12, Jud. Ialomita, UAT Slobozia având suprafața utilă 38.9 mp;
- 13) **37709-C1-U13** situat în Loc. Slobozia, Str VIILOR, Nr. 65, Bl. T5, Sc. B, Et. PARTER, Ap. 1, Jud. Ialomita, UAT Slobozia având suprafața utilă 37.8 mp;
- 14) **37709-C1-U14** situat în Loc. Slobozia, Str VIILOR, Nr. 65, Bl. T5, Sc. B, Et. PARTER, Ap. 2, Jud. Ialomita, UAT Slobozia având suprafața utilă 38.1 mp;
- 15) **37709-C1-U15** situat în Loc. Slobozia, Str VIILOR, Nr. 65, Bl. T5, Sc. B, Et. PARTER, Ap. 3, Jud. Ialomita, UAT Slobozia având suprafața utilă 37.9 mp;
- 16) **37709-C1-U16** situat în Loc. Slobozia, Str VIILOR, Nr. 65, Bl. T5, Sc. B, Et. Parter, Ap. 4, Jud. Ialomita, UAT Slobozia având suprafața utilă 37.9 mp;
- 17) **37709-C1-U17** situat în Loc. Slobozia, Str VIILOR, Nr. 65, Bl. T5, Sc. B, Et. 1, Ap. 5, Jud. Ialomita, UAT Slobozia având suprafața utilă 37.7 mp;
- 18) **37709-C1-U18** situat în Loc. Slobozia, Str VIILOR, Nr. 65, Bl. T5, Sc. B, Et. 1, Ap. 6, Jud. Ialomita, UAT Slobozia având suprafața utilă 52.9 mp;
- 19) **37709-C1-U19** situat în Loc. Slobozia, Str VIILOR, Nr. 65, Bl. T5, Sc. B, Et. 1, Ap. 7, Jud. Ialomita, UAT Slobozia având suprafața utilă 40.9 mp;
- 20) **37709-C1-U20** situat în Loc. Slobozia, Str VIILOR, Nr. 65, Bl. T5, Sc. B, Et. 1, Ap. 8, Jud. Ialomita, UAT Slobozia având suprafața utilă 37.7 mp;
- 21) **37709-C1-U21** situat în Loc. Slobozia, Str VIILOR, Nr. 65, Bl. T5, Sc. B, Et. 2, Ap. 9, Jud. Ialomita, UAT Slobozia având suprafața utilă 38 mp;
- 22) **37709-C1-U22** situat în Loc. Slobozia, Str VIILOR, Nr. 65, Bl. T5, Sc. B, Et. 2, Ap. 10, Jud. Ialomita, UAT Slobozia având suprafața utilă 53.2 mp;
- 23) **37709-C1-U23** situat în Loc. Slobozia, Str VIILOR, Nr. 65, Bl. T5, Sc. B, Et. 2, Ap. 11, Jud. Ialomita, UAT Slobozia având suprafața utilă 41.3 mp;
- 24) **37709-C1-U24** situat în Loc. Slobozia, Str VIILOR, Nr. 65, Bl. T5, Sc. B, Et. 2, Ap. 12, Jud. Ialomita, UAT Slobozia având suprafața utilă 38.1 mp;
- 25) **37709-C1-U25** situat în Loc. Slobozia, Str VIILOR, Nr. 65, Bl. T5, Sc. C, Et. Parter, Ap. 1, Jud.

- Ialomita, UAT Slobozia avand suprafata utila 38.6 mp;
26) **37709-C1-U26** situat in Loc. Slobozia, Str VIILOR, Nr. 65, Bl. T5, Sc. C, Et. Parter, Ap. 2, Jud. Ialomita, UAT Slobozia avand suprafata utila 38.7 mp;
27) **37709-C1-U27** situat in Loc. Slobozia, Str VIILOR, Nr. 65, Bl. T5, Sc. C, Et. Parter, Ap. 3, Jud. Ialomita, UAT Slobozia avand suprafata utila 38.2 mp;
28) **37709-C1-U28** situat in Loc. Slobozia, Str VIILOR, Nr. 65, Bl. T5, Sc. C, Et. Parter, Ap. 4, Jud. Ialomita, UAT Slobozia avand suprafata utila 38.1 mp;
29) **37709-C1-U29** situat in Loc. Slobozia, Str VIILOR, Nr. 65, Bl. T5, Sc. C, Et. 1, Ap. 5, Jud. Ialomita, UAT Slobozia avand suprafata utila 38.3 mp;
30) **37709-C1-U30** situat in Loc. Slobozia, Str VIILOR, Nr. 65, Bl. T5, Sc. C, Et. 1, Ap. 6, Jud. Ialomita, UAT Slobozia avand suprafata utila 53.4 mp;
31) **37709-C1-U31** situat in Loc. Slobozia, Str VIILOR, Nr. 65, Bl. T5, Sc. C, Et. 1, Ap. 7, Jud. Ialomita, UAT Slobozia avand suprafata utila 40.7 mp;
32) **37709-C1-U32** situat in Loc. Slobozia, Str VIILOR, Nr. 65, Bl. T5, Sc. C, Et. 1, Ap. 8, Jud. Ialomita, UAT Slobozia avand suprafata utila 38.3 mp;
33) **37709-C1-U33** situat in Loc. Slobozia, Str VIILOR, Nr. 65, Bl. T5, Sc. C, Et. 2, Ap. 9, Jud. Ialomita, UAT Slobozia avand suprafata utila 38.5 mp;
34) **37709-C1-U34** situat in Loc. Slobozia, Str VIILOR, Nr. 65, Bl. T5, Sc. C, Et. 2, Ap. 10, Jud. Ialomita, UAT Slobozia avand suprafata utila 53.3 mp;
35) **37709-C1-U35** situat in Loc. Slobozia, Str VIILOR, Nr. 65, Bl. T5, Sc. C, Et. 2, Ap. 11, Jud. Ialomita, UAT Slobozia avand suprafata utila 41 mp;
36) **37709-C1-U36** situat in Loc. Slobozia, Str VIILOR, Nr. 65, Bl. T5, Sc. C, Et. 2, Ap. 12, Jud. Ialomita, UAT Slobozia avand suprafata utila 37.9 mp;

Certific că informațiile din prezentul extras sunt conforme cu datele din planul cadastral de carte funciară al OCPI IALOMITA la data: 14-01-2021.

Situația prezentată poate face obiectul unor modificări ulterioare, în condițiile Legii cadastrului și a publicității imobiliare nr. 7/1996, republicată, cu modificările și completările ulterioare.

**Inspector
ILIE PAHONTU**

Ilie Pahontu

Semnat digital de Ilie Pahontu
Data: 2021.01.14 16:28:26
+02'00'

RELEVEU APARTAMENT

SCARA 1:100

Nr. cadastral	Cota indiviza de teren (mp)	Adresa imobilului	
37709	37	Str. Viilor nr.65, Bloc T5, Sc.A, Parter, Ap.1, Mun. Slobozia, Jud. Ialomita.	
Carte Funciara colectiva nr.	37709-C1	UAT	Slobozia
Cod unitate individuala (U)	U1	CF individuala	37709-C1-U1

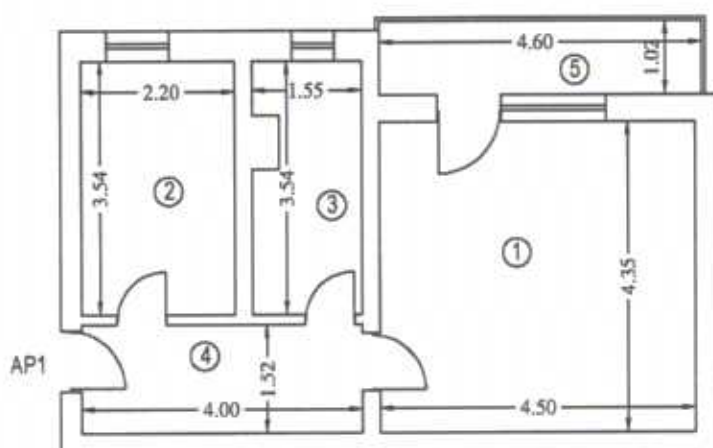

RECAPITULATIE

Numar incapere	Denumire incapere	Supraf. utila (mp)
1	Camera de zi	19,6
2	Bucatarie	7,8
3	Baie	5,2
4	Hol	6,1
	Suprafata utila	38,7
5	Balcon	4,7
	Suprafata totala	43,4
	Supraf.constr.	54
Executat: INTERGROUP ENGINEERING S.R.L.-Clasa BPO-B-J-0946		Data
Autorizat: PARACHE Dumitru Cristinel-Cat.D/RO-B-F-0523		Decembrie
		2020
Receptionat,		Data
Ilie Pahontu		Decembrie
		2020

PARACHE
DUMITRU
CRISTINEL

Digitally signed by
PARACHE DUMITRU-
CRISTINEL
Date: 2021.01.20
13:53:35 +0200

Executat: INTERGROUP ENGINEERING S.R.L.-Clasa BPO-B-J-0946

Autorizat: PARACHE Dumitru Cristinel-Cat.D/RO-B-F-0523

Data
Decembrie
2020

Receptionat,

Ilie Pahontu

Executat: INTERGROUP ENGINEERING S.R.L.-Clasa BPO-B-J-0946

Data
Decembrie
2020

RELEVU APARTAMENT

SCARA 1:100

Nr. cadastral	Cota indiviza de teren (mp)	Adresa imobilului	
37709	37	Aleea Str. Viilor nr.65, Bloc T5, Sc.A, Parter, Ap. 2, Mun. Slobozia, Jud. Ialomita	
Carte Funciara colectiva nr.	37709-C1	UAT	Slobozia
Cod unitate individuala (U)	U2	CF individuala	37709-C1-U2

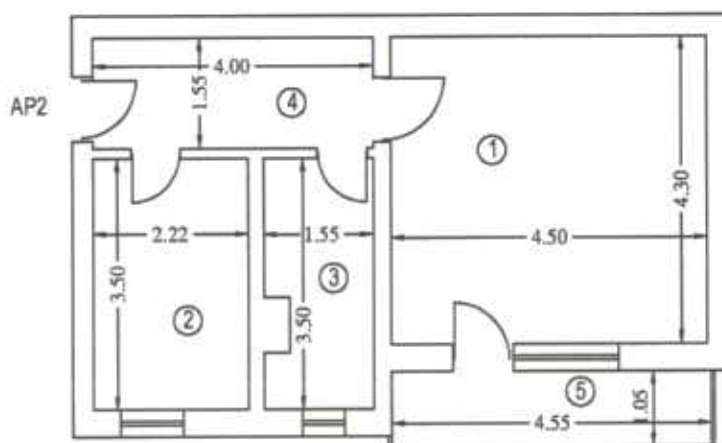

RECAPITULATIE

Numar incapere	Denumire incapers	Supraf. utila (mp)
1	Camera de zi	19.3
2	Bucatarie	7.8
3	Baie	5.1
4	Hol	6.2
	Suprafata utila	38.4
5	Balcon	4.8
	Suprafata totala	43.2
	Supraf. constr.	54
Executant INTERGROUP ENGINEERING S.R.L. - Clasa IR0-B-10646		Data
Autorizat: PARACHE Dumitru Cristinel - Cat.D/RO-B-F-0523		Decembrie 2020
Receptionat, Ilie Pahontu		Data
		Decembrie 2020

PARACHE
DUMITRU-
CRISTINEL

Digitally signed by
PARACHE DUMITRU-
CRISTINEL
Date: 2021.01.09
13:53:42 +02'00'

RELEVEU APARTAMENT SCARA 1:100

Nr. cadastral	Cota indiviza de teren(mp)	Adresa imobilului	
37709	37	Str. Viilor nr.65, Bloc T5, Sc.A, Parter, Ap.3, Mun. Slobozia, Jud. Ialomita	
Carte Funciara colectiva nr.	37709-C1	UAT	Slobozia
Cod unitate individuala (U)	U3	CF individuala	37709-C1-U3

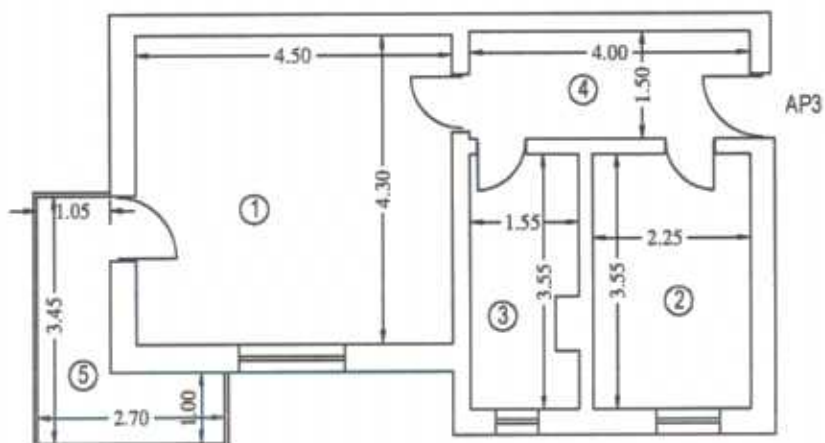

RECAPITULATIE

Numar incapere	Denumire incapere	Supraf. utila (mp)
1	Camera de zi	19.3
2	Bucatarie	8.0
3	Baie	5.2
4	Hol	6.0
	Suprafata utila	38.5
5	Balcon	5.3
	Suprafata totala	43.8
	Suprafata constr.	54
Executat INTERGROUP ENGINEERING S.R.L.-Clasa BRD-B-10946 Autorizat PARACHE Dumitru Cristinel-Cat.DiRO-B-F-0523		Data Decembrie 2020
Receptionat, Ilie Pahontu		Data Decembrie 2020

PARACHE
DUMITRU-
CRISTINEL

RELEVU APARTAMENT

SCARA 1:100

Nr. cadastral	Cota indiviza de teren(mp)	Adresa imobilului	
37709	38	Str. Viilor nr.65, Bloc T5, Sc.A, Parter, Ap.4, Mun. Slobozia, Jud. Ialomita.	
Carte Funciara colectiva nr.	37709-C1	UAT	Slobozia
Cod unitate individuala (U)	U4	CF individuala	37709-C1-U4

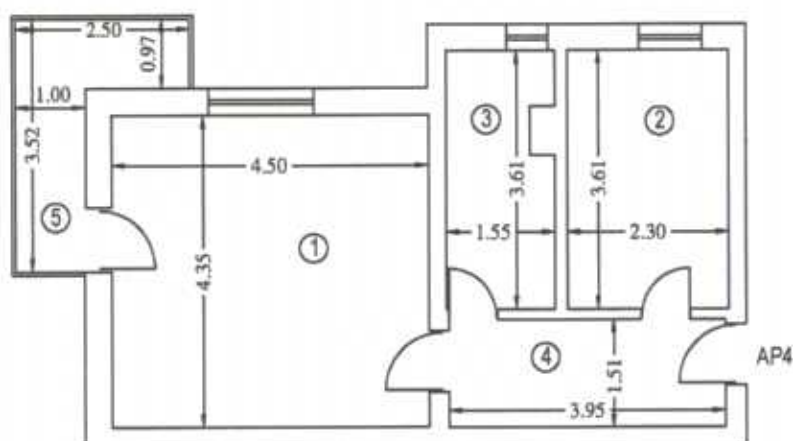

RECAPITULATIE

Numar incapere	Denumire incapere	Supraf. utila (mp)
1	Camera de zi	19.6
2	Bucatarie	8.3
3	Baie	5.3
4	Hol	6.0
	Suprafata utila	39.2
5	Balcon	5.0
	Suprafata totala	44.2
	Suprafata constr.	54
Executant: INTERGROUP ENGINEERING S.R.L.-Clasa II/RO-B-1046		Data Decembrie 2020
Autorizat: PARACHE Dumitru Cristinel-Cat.D/RO-B-F-0523		
Receptionat, Ilie Pahontu		Data Decembrie 2020

PARACHE
DUMITRU-
CRISTINEL

Digitally signed by
PARACHE DUMITRU-
CRISTINEL
Date: 2021.01.05
13:34:07 +02'00'

Imprimit digital de Ilie Pahontu
Data: 2021.01.04 15:33:20
+02'00'

RELEVEU APARTAMENT

SCARA 1:100

Nr. cadastral	Cota indiviza de teren(mp)	Adresa imobilului	
37709	37	Str. Viilor nr.65, Bloc T5, Sc.A, Etaj 1, Ap. 5, Mun. Slobozia, Jud. Ialomita	
Carte Funciara colectiva nr.	37709-C1	UAT	Slobozia
Cod unitate individuala (U)	U5	CF individuala	37709-C1-U5

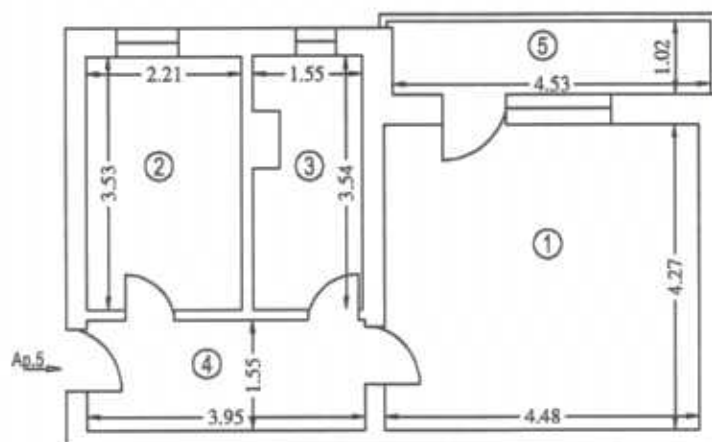

RECAPITULATIE

Numar incapere	Denumire incapere	Supraf. utila (mp)
1	Camera de zi	19.1
2	Bucatarie	7.8
3	Baie	5.2
4	Hol	6.1
	Suprafata utila	38.2
5	Baloon	4.6
	Suprafata totala	42.8
	Suprafata constr.	54
Executat INTERGROUP ENGINEERING S.R.L.-Clasa MRO-B-J0946		Data
Autorizat PARACHE Dumitru Cristinel-Cat.D.RO-B-F-0523		Decembrie 2020
Receptionat,		Data
Ilie Pahontu		Decembrie 2020

PARACHE
DUMITRU-
CRISTINEL

Digitally signed by
PARACHE DUMITRU-
CRISTINEL
Date: 2021.01.05
13:34:20 +02'00'

Semnat digital de Ilie Pahontu
Date: 2021.01.14 13:31:49
+02'00'

RELEVEU APARTAMENT

SCARA 1:100

Nr. cadastral	Cota indiviza de teren(mp)	Adresa imobilului	
37709	51	Str. Viilor nr.65, Bloc T5, Sc.A, Etaj 1, Ap. 6, Mun. Slobozia, Jud. Ialomita	
Carte Funciara colectiva nr.	37709-C1	UAT	Slobozia
Cod unitate individuala (U)	U6	CF individuala	37709-C1-U6

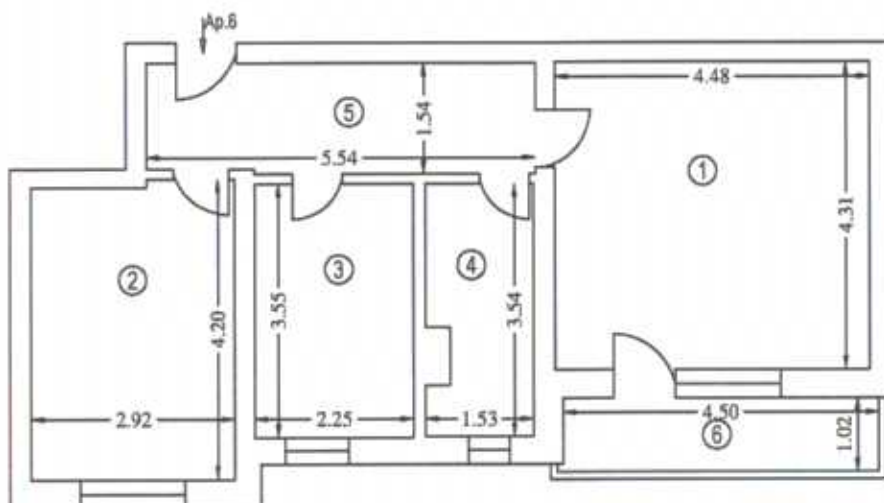

RECAPITULATIE

Numar Incapere	Denumire Incapere	Supraf. utila (mp)
1	Camera de zi	19,3
2	Dormitor	12,1
3	Bucatarie	8,0
4	Baie	5,1
5	Hol	8,4
	Suprafata utila	52,9
6	Balcon	4,6
	Suprafata totala	57,5
	Suprafata contr.	72
Executant INTERGROUP ENGINEERING S.R.L. Clasa IR0-B-J0948		Data
Autorizat PARACHE Dumitru Cristinel-Cat.D/RO-B-F-0523		Decembrie 2020
Receptionat,		Data
Ilie Pahontu		Decembrie 2020

PARACHE
DUMITRU
CRISTINEL

Digitally signed
by PARACHE
DUMITRU-
CRISTINEL
Date: 2021.01.05
13:24:30 +02'00'

Executant INTERGROUP ENGINEERING S.R.L. Clasa IR0-B-J0948
Autorizat PARACHE Dumitru Cristinel-Cat.D/RO-B-F-0523

Data
Decembrie
2020

Receptionat,
Ilie Pahontu

Data
Decembrie
2020

RELEVEU APARTAMENT

SCARA 1:100

Nr. cadastral	Cota indiviza de teren(mp)	Adresa imobilului	
37709	39	Str. Viilor nr.65, Bloc T5, Sc.A, Etaj 1, Ap. 7, Mun. Slobozia, Jud. Ialomita	
Carte Funciara colectiva nr.	37709-C1	UAT	Slobozia
Cod unitate individuala (U)	U7	CF individuala	37709-C1-U7

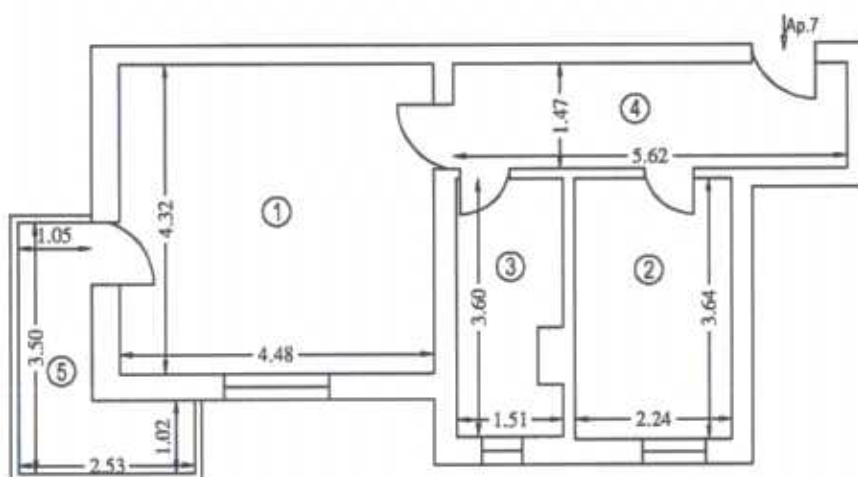

RECAPITULATIE

Numar incapere	Denumire incapere	Supraf. utila (mp)
1	Camera de zi	19.4
2	Bucatarie	8.2
3	Baie	5.2
4	Hol	8.3
Suprafata utila		41.1
5	Balcon	5.2
Suprafata totala		46.3
Suprafata constr.		57
Existent INTERGROUP ENGINEERING S.R.L.-Clas IRO-8-J0948		Data
Autorizat: PARACHE Dumitru Cristinel-Cat. DPRO-B-F-0523		Decembrie 2020
Receptionat,		Data
Ilie Pahontu		Decembrie 2020

PARACHE
DUMITRU-
CRISTINEL

Digitally signed
by PARACHE
DUMITRU-
CRISTINEL
Date: 2021.12.11.08
13:34:40 +02'00'

RELEVEU APARTAMENT

SCARA 1:100

Nr. cadastral	Cota indiviza de teren(mp)	Adresa imobilului	
37709	37	Str. Viilor nr.65, Bloc T5, Sc.A, Etaj 1, Ap. 8, Mun. Slobozia, Jud. Ialomita	
Carte Funciara colectiva nr.	37709-C1	UAT	Slobozia
Cod unitate individuala (U)	U8	CF individuala	37709-C1-U8

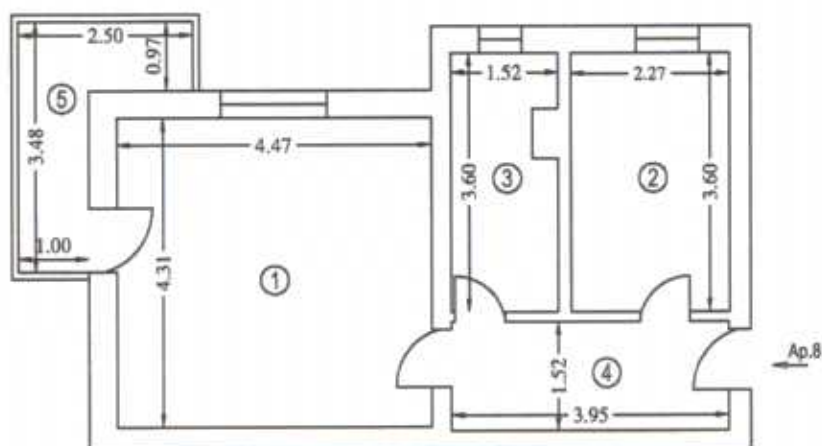

RECAPITULATIE

Numar incapere	Denumire incapere	Supraf. utila (mp)
1	Camera de zi	19.3
2	Bucatarie	8.2
3	Bale	5.2
4	Hol	6.0
	Suprafata utila	38.7
5	Balcon	4.9
	Suprafata totala	43.6
	Suprafata constr.	54
Executat: INTERGROUP ENGINEERING S.R.L. Clasa IRO-B-I0946 Autorizat: PARACHE Dumitru Cristinel-CaL/D/RO-B-F-0523		Data Decembrie 2020
Receptionat, Ilie Pahontu		Data Decembrie 2020

PARACHE
DUMITRU
CRISTINEL

Digitally signed by
PARACHE
DUMITRU
CRISTINEL
Date: 2021.01.04
13:34:50 +02'00'

Receptionat,
Ilie Pahontu

Digitally signed by
Ilie Pahontu
Date: 2021.01.14 10:26:02
+02'00'

RELEVEU APARTAMENT

SCARA 1:100

Nr. cadastral	Cota indiviza de teren(mp)	Adresa imobilului	
37709	37	Str. Viilor nr.65, Bloc T5, Sc.A, Etaj 2, Ap. 9, Mun. Slobozia, Jud. Ialomita	
Carte Funciara colectiva nr.	37709-C1	UAT	Slobozia
Cod unitate individuala (U)	U9	CF individuala	37709-C1-U9

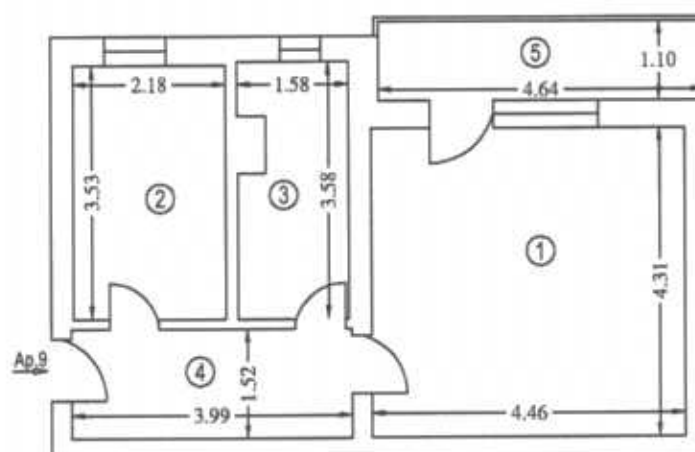

RECAPITULATIE

Numar incapere	Denumire incapere	Supraf. utila (mp)
1	Camera de zi	19.2
2	Bucatarie	7.7
3	Baie	5.3
4	Hol	6.1
	Suprafata utila	38.3
5	Balcon	5.1
	Suprafata totala	43.4
	Suprafata constr.	54
Executant: INTERGROUP ENGINEERING S.R.L. Clasa MRO-B-10946 Autorizat: PARACHE Dumitru Cristinel-Cat. D/RO-B-F-0523		Data Decembrie 2020
Receptionat, Ilie Pahontu <small>Recepție Digitală de Ilie Pahontu Data: 2021.01.14 15:20:02 +0200</small>		Data Decembrie 2020

PARACHE
DUMITRU-
CRISTINEL

Digitally signed by
PARACHE
DUMITRU-CRISTINEL
Date: 2021.01.05
13:35:07 +02'00'

RELEVU APARTAMENT SCARA 1:100

Nr. cadastral	Cota indiviza de teren(mp)	Adresa imobilului	
37709	51	Str. Viilor nr.65, Bloc T5, Sc.A, Etaj 2, Ap. 10, Mun. Slobozia, Jud. Ialomita	
Carte Funciara colectiva nr.	37709-C1	UAT	Slobozia
Cod unitate individuala (U)	U10	CF individuala	37709-C1-U10

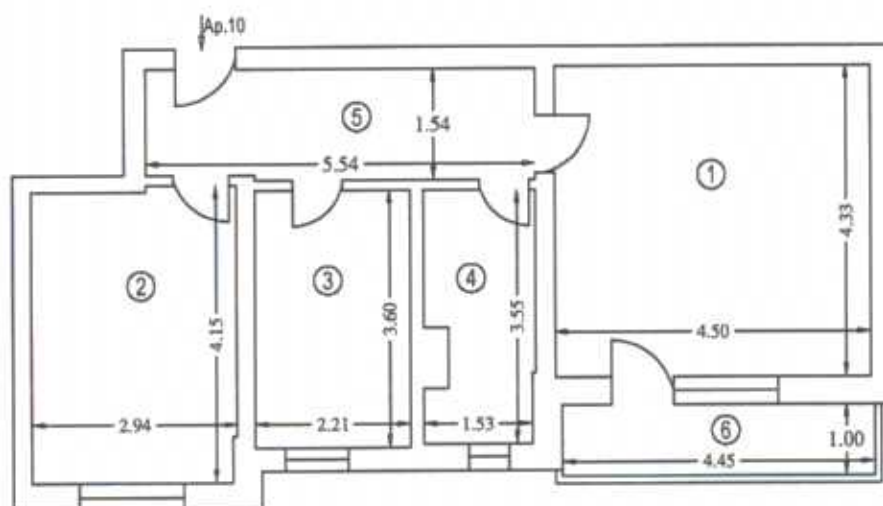

RECAPITULATIE

Numar Incapere	Denumire Incapere	Supraf. utila (mp)
1	Camera de zi	19.5
2	Dormitor	12.0
3	Bucatarie	8.0
4	Baie	5.3
5	Hol	8.4
	Suprafata utila	53.2
6	Balcon	4.4
	Suprafata totala	57.6
	Suprafata constr.	72
Executat INTERGROUP ENGINEERING S.R.L.-Clasa IRO-B-11846 Autorizat PARACHE Dumitru Cristinel-Cat.DIRO-B-F-0523		Data Decembrie 2020
Receptionat, Ilie Pahontu <small>Semnat digital de Ilie Pahontu Data: 2021.01.14 10:30:19 +02'00'</small>		Data Decembrie 2020

PARACHE DUMITRU CRISTINEL
Digitally signed by PARACHE DUMITRU CRISTINEL
 Date: 2021.01.05 13:55:19 +02'00'

RELEVEU APARTAMENT

SCARA 1:100

Nr. cadastral	Cota indiviza de teren(mp)	Adresa imobilului	
37709	39	Str. Viilor nr.65, Bloc T5, Sc.A, Etaj 2, Ap. 11, Mun. Slobozia, Jud. Ialomita	
Carte Funciara colectiva nr.	37709-C1	UAT	Slobozia
Cod unitate individuala (U)	U11	CF individuala	37709-C1-U11

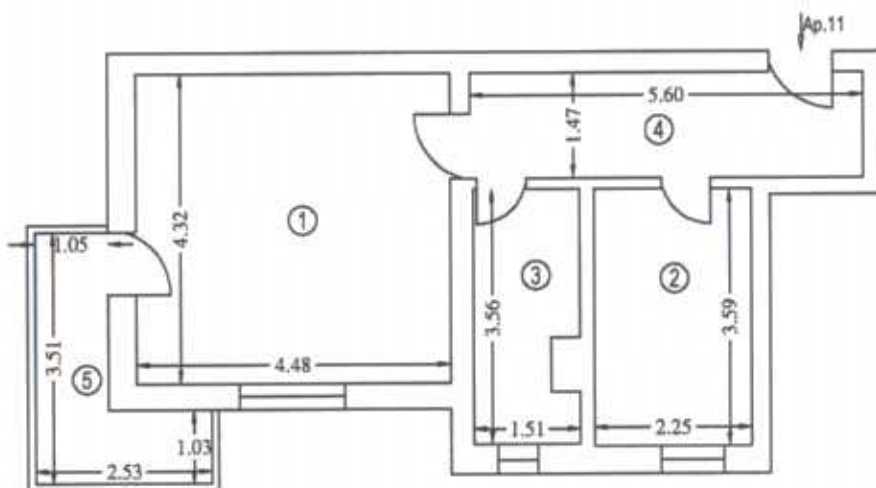

RECAPITULATIE

Numar incapere	Denumire incapere	Supraf. utila (mp)
1	Camera de zi	19,4
2	Bucatarie	8,1
3	Baie	5,1
4	Hol	8,2
	Suprafata utila	40,8
5	Balcon	5,2
	Suprafata totala	46,0
	Suprafata constr.	57
Existent: INTERGROUP ENGINEERING S.R.L.-Clasa IRO-B-I-0946 Autorizat: PARACHE Dumitru Cristinel-Cat.D/RO-B-F-0523		Data Decembrie 2020
Receptionat, Ilie Pahontu <small>Signature Digital de Ilie Pahontu Data: 2021.01.14 10:55:57 #3290</small>		Data Decembrie 2020

PARACHE
DUMITRU
CRISTINEL

Existent: INTERGROUP ENGINEERING S.R.L.-Clasa IRO-B-I-0946
 Autorizat: PARACHE Dumitru Cristinel-Cat.D/RO-B-F-0523

Data Decembrie 2020

Receptionat,
 Ilie Pahontu
Signature Digital de Ilie Pahontu
 Data: 2021.01.14 10:55:57
 #3290

Data Decembrie 2020

RELEVEU APARTAMENT

SCARA 1:100

Nr. cadastral	Cota indiviza de teren(mp)	Adresa imobilului	
37709	37	Str. Viilor nr.65, Bloc T5, Sc.A, Etaj 2, Ap. 12, Mun. Slobozia, Jud. Ialomita	
Carte Funciara colectiva nr.	37709-C1	UAT	Slobozia
Cod unitate individuala (U)	U12	CF individuala	37709-C1-U12

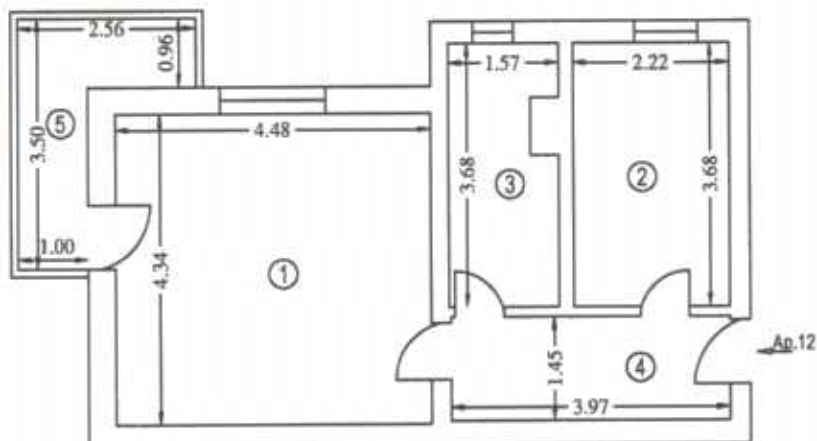

RECAPITULATIE

Numar Incapere	Denumire Incapere	Supraf. utila (mp)
1	Camera de zi	19.4
2	Bucatarie	8.2
3	Baie	5.5
4	Hol	5.8
	Suprafata utila	38.9
5	Balcon	5.0
	Suprafata totala	43.9
	Suprafata constr.	54
Executant INTERGROUP ENGINEERING S.R.L.-Clasa I(RO-B-J494) Autorizat PARACHE Dumitru Cristinel-Cat.D/RO-B-F-0523		Data Decembrie 2020
Receptionat, Ilie Pahontu Semnat digital de Ilie Pahontu Data 2021.01.14 15:26:19 +0200		Data Decembrie 2020

PARACHE
DUMITRU-
CRISTINEL

Digitally signed by
PARACHE DUMITRU-
CRISTINEL
DN: cn=2021.01.05
113543 +0200

RELEVEU APARTAMENT

SCARA 1:100

Nr. cadastral	Cota indiviza de teren (mp)	Adresa imobilului	
37709	36	Str. Viilor nr.65, Bloc T5, Sc.B,Parter, Ap.1, Mun. Slobozia, Jud. Ialomita.	
Carte Funciara colectiva nr.	37709-C1	UAT	Slobozia
Cod unitate individuala (U)	U13	CF individuala	37709-C1-U13

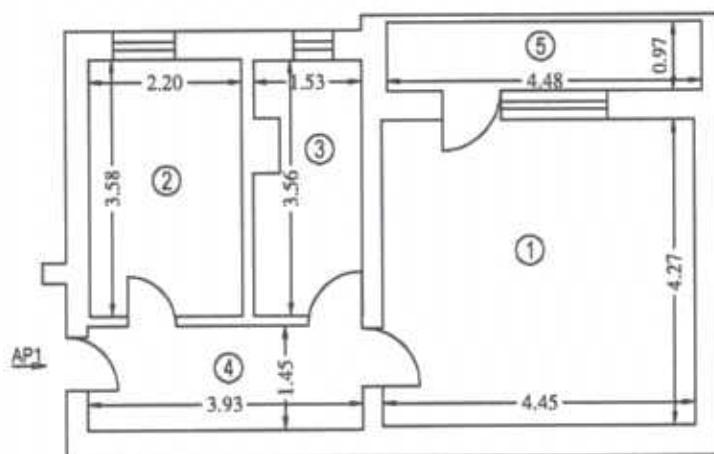

RECAPITULATIE

Numar incapere	Denumire incapere	Supraf. utila (mp)
1	Camera de zi	19,0
2	Bucatarie	7,9
3	Baie	5,2
4	Hol	5,7
	Suprafata utila	37,8
5	Balcon	4,4
	Suprafata totala	42,2
	Suprafata constr.	54
Executat INTERGROUP ENGINEERING S.R.L.-Clasa 8/RO-B-1/96		Data Decembrie 2020
Autorizat: PARACHE Dumitru Cristinel-Cat.D/RO-B-F-0523		
Receptionat, Ilie Pahontu		Data Decembrie 2020

PARACHE
DUMITRU
CRISTINEL

Inginer inginer de
PROIECTAREA
CONSTRUC
0040111111
122244 4444

Serviciu digital de Ilie Pahontu
Data: 2021.07.24 10:43:28
-0100

RELEVEU APARTAMENT

SCARA 1:100

Nr. cadastral	Cota indiviza de teren(mp)	Adresa imobilului	
37709	36	Str. Viilor nr.65, Bloc T5, Sc.B,Parter, Ap.2, Mun. Slobozia, Jud. Ialomita.	
Carte Funciara colectiva nr.	37709-C1	UAT	Slobozia
Cod unitate individuala (U)	U14	CF individuala	37709-C1-U14

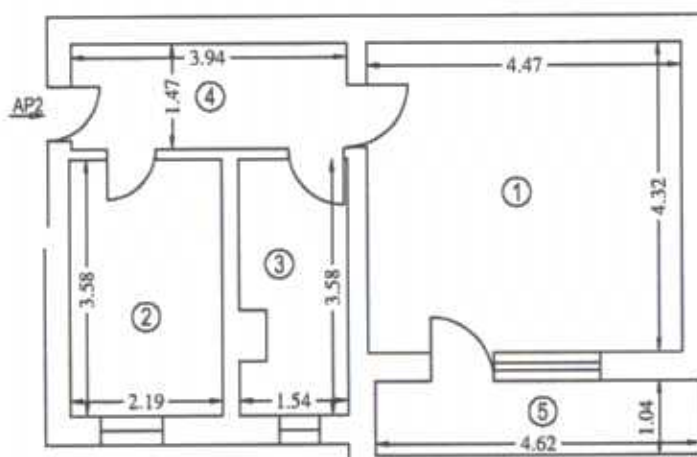

RECAPITULATIE

Numar incapere	Denumire incapere	Supraf. utila (mp)
1	Camera de zi	19.3
2	Bucatarie	7.8
3	Baie	5.2
4	Hol	5.8
	Suprafata utila	38.1
5	Balcon	4.8
	Suprafata totala	42.9
	Suprafata constr.	54
Executat: INTERGROUP ENGINEERING S.R.L.-Clasa (RO-8-J-0948) Autorizat: PARACHE Dumitru Cristinel-Cat.D/RO-S-F-0523		Data Decembrie 2020
Receptionat, Ilie Pahontu		Data Decembrie 2020

Digitally signed
by PARACHE
DUMITRU-
CRISTINEL
Date: 2021.01.20
13:27:16 +02'00'

Executat digitalizat de Ilie Pahontu
Data: 2021.01.14 15:40:08
+02'00'

RELEVU APARTAMENT

SCARA 1:100

Nr. cadastral	Cota indiviza de teren(mp)	Adresa imobilului	
37709	36	Str. Viilor nr.65, Bloc T5, Sc.B,Parter, Ap.3, Mun. Slobozia, Jud. Ialomita.	
Carte Funciara colectiva nr.	37709-C1	UAT	Slobozia
Cod unitate individuala (U)	U15	CF individuala	37709-C1-U15

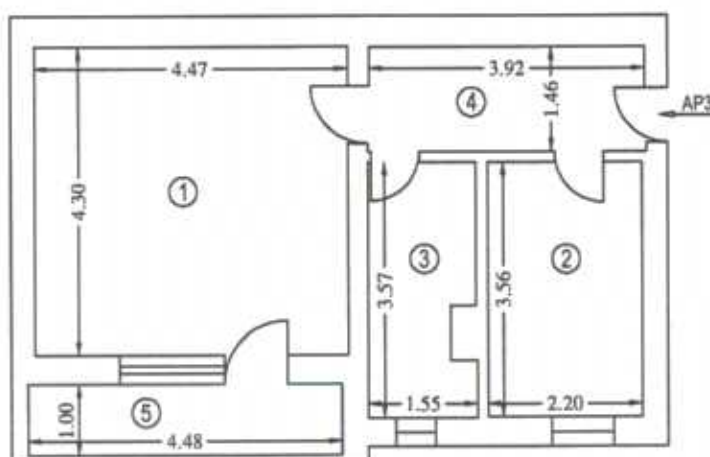

RECAPITULATIE

Numar incapere	Denumire incapere	Supraf. utila (mp)
1	Camera de zi	19.2
2	Bucatarie	7.8
3	Baie	5.2
4	Hol	5.7
	Suprafata utila	37.9
5	Balcon	4.5
	Suprafata totala	42.4
	Suprafata constr.	54
Executant INTERGROUP ENGINEERING S.R.L.-Clasa IRO-B-I0548 Autorizat: PARACHE Dumitru Cristinel-Cat.D/RO-B-F-0523		Data Decembrie 2020
Receptionat, Ilie Pahontu <small>Scanned digital de Ilie Pahontu Data: 2021.01.14 10:46:20 42707</small>		Data Decembrie 2020

PARACHE Dumitru Cristinel
Digitaly signed by
PARACHE Dumitru
Cristinel
Date: 2021.01.14
10:46:20 +E0200

RELEVU APARTAMENT

SCARA 1:100

Nr. cadastral	Cota indiviza de teren(mp)	Adresa imobilului	
37709	36	Str. Viilor nr.65, Bloc T5, Sc.B,Parter, Ap.4, Mun. Slobozia, Jud. Ialomita.	
Carte Funciara colectiva nr.	37709-C1	UAT	Slobozia
Cod unitate individuala (U)	U16	CF individuala	37709-C1-U16

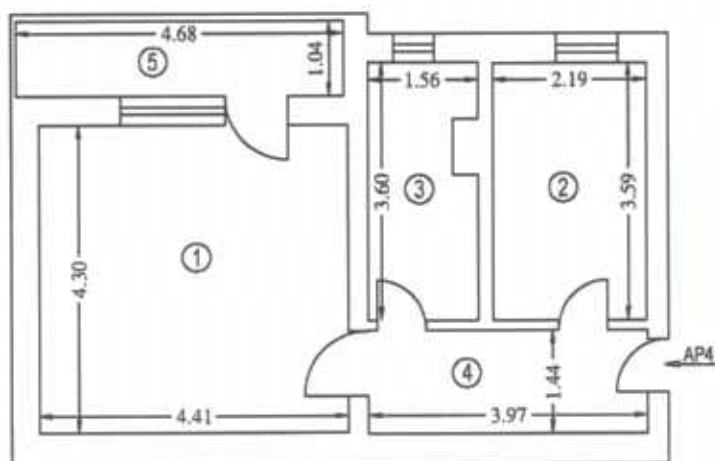

RECAPITULATIE

Numar incapere	Denumire incapere	Supraf. utila (mp)
1	Camera de zi	19.0
2	Bucatarie	7.9
3	Baie	5.3
4	Hol	5.7
	Suprafata utila	37.9
5	Balcon	4.9
	Suprafata totala	42.8
	Suprafata constr.	54
Executat INTERGROUP ENGINEERING S.R.L.-Clasa IPR0-B-J-0946		Data Decembrie 2020
Autorizat: PARACHE Dumitru Cristinel-Cat.D/RO-B-F-0523		
Receptional, Ilie Pahontu		Data Decembrie 2020

PARACHE
DUMITRU
CRISTINEL

Digitally signed by PARACHE
DUMITRU
CRISTINEL
Date: 2021.01.04
13:27:57 +0200

Personal digital signature
Date: 2021.01.04 13:46:52
+0200

RELEVU APARTAMENT

SCARA 1:100

Nr. cadastral	Cota indiviza de teren(mp)	Adresa imobilului	
37709	36	Str. Viilor nr.65, Bloc T5, Sc.B, Etaj 1, Ap.5, Mun. Slobozia, Jud. Ialomita.	
Carte Funciara colectiva nr.	37709-C1	UAT	Slobozia
Cod unitate individuala (U)	U17	CF individuala	37709-C1-U147

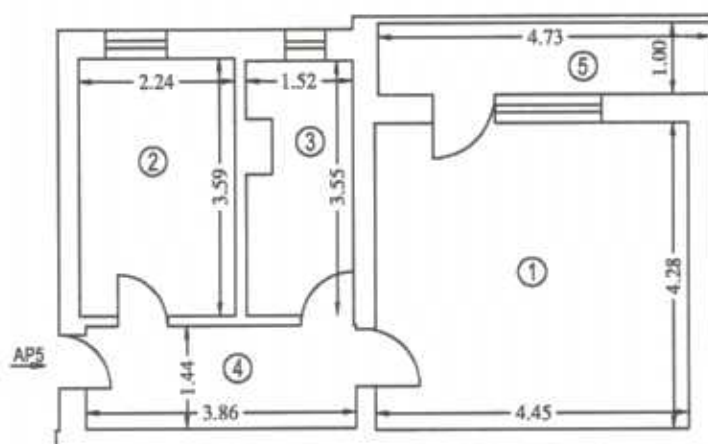

RECAPITULATIE

Numar incapere	Denumire incapere	Supraf. utila (mp)
1	Camera de zi	19.0
2	Bucatarie	8.0
3	Baie	5.1
4	Hol	5.6
	Suprafata utila	37.7
5	Balcon	4.7
	Suprafata totala	42.4
	Suprafata constr.	54
Executant INTERGROUP ENGINEERING S.R.L.-Clasa MRO-S-10946		Data
Autorizat PARACHE Dumitru Cristinel-Cat.DIRO-S-F-0523		Decembrie 2020
Receptionat		Data
Ilie Pahontu		Decembrie 2020

PARACHE
DUMITRU
CRISTINEL

Digitally signed
by PARACHE
DUMITRU-
CRISTINEL
DN: cn=2021.01.14
10:27:48 +0200

Executant INTERGROUP ENGINEERING S.R.L.-Clasa MRO-S-10946
Autorizat PARACHE Dumitru Cristinel-Cat.DIRO-S-F-0523

Receptionat
Ilie Pahontu
Digitally signed by Ilie Pahontu
Date: 2021.01.14 10:40:20
+0200

RELEVU APARTAMENT

SCARA 1:100

Nr. cadastral 37709	Cota indiviza de teren(mp) 51	Adresa imobilului Str. Viilor nr.65, Bloc T5, Sc.B, Etaj 1, Ap.6, Mun. Slobozia, Jud. Ialomita.	
Carte Funciara colectiva nr. 37709-C1	UAT	Slobozia	
Cod unitate individuala (U) U18	CF individuala	37709-C1-U18	

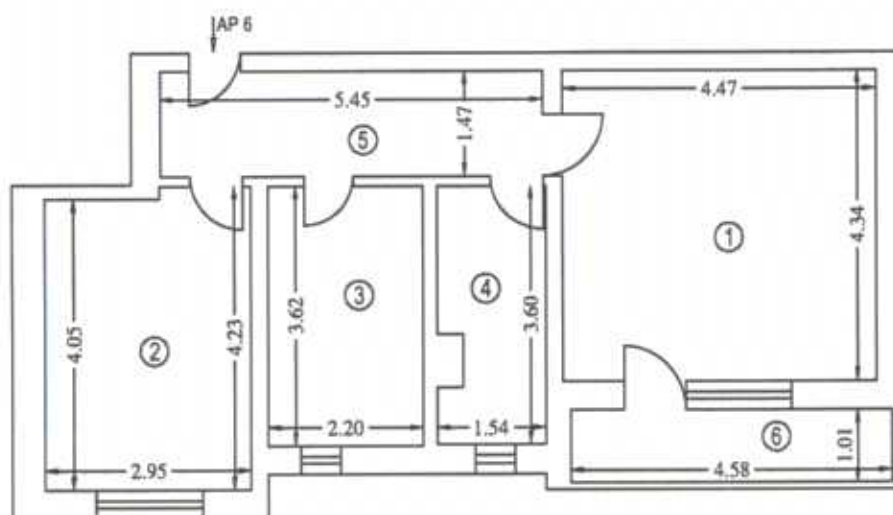

RECAPITULATIE

Numar incapere	Denumire incapere	Supraf. utila (mp)
1	Camera de zi	19.4
2	Dormitor	12.2
3	Bucatarie	8.0
4	Bai	5.3
5	Hol	8.0
Suprafata utila		52.9
6	Balcon	4.6
Suprafata totala		57.5
Suprafata constr.		72
Execitant: INTERGROUP ENGINEERING S.R.L. Clasa NR0-B-10946		Data: Decembrie 2020
Autorizat: PARACHE Dumitru Cristinel-Cat.D/RO-B-F-0523		Data: Decembrie 2020
Receptionat: Ilie Pahontu		Data: Decembrie 2020

PARACHE
DUMITRU
CRISTINEL

Digitally signed
by PARACHE
DUMITRU-
CRISTINEL
Date: 2021.01.09
13:27:52 +0200

Serviciu digital de la Pahontu
Data: 2021.01.14 15:46:42
+E2Pw

RELEVEU APARTAMENT

SCARA 1:100

Nr. cadastral	Cota indiviza de teren(mp)	Adresa imobilului	
37709	39	Str. Viilor nr.65, Bloc T5, Sc.B, Etaj 1, Ap.7, Mun. Slobozia, Jud. Ialomita.	
Carte Funciara colectiva nr.	37709-C1	UAT	Slobozia
Cod unitate individuala (U)	U19	CF individuala	37709-C1-U19

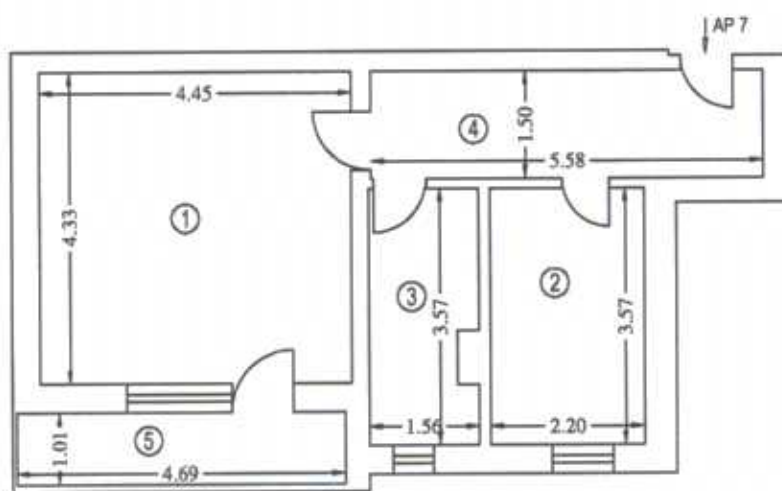

RECAPITULATIE

Numar incapere	Denumire incapere	Supraf. utila (mp)
1	Camera de zi	19.3
2	Bucatarie	7.9
3	Baie	5.3
4	Hol	8.4
Suprafata utila		40.9
5	Balcon	4.7
Suprafata totala		45.6
Suprafata constr.		57
Executat: INTERGROUP ENGINEERING S.R.L.-Clasa BRD-8-I-996 Autorizat: PARACHE Dumitru Cristinel-Cat.DIRO-8-F-0523		Data Decembrie 2020
Receptionat, Ilie Pahontu <small>Serviciu digital de Ilie Pahontu Data: 2021.01.14 15:46:01 +0200</small>		Data Decembrie 2020

PARACHE
DUMITRU
CRISTINEL

Digitally signed
by PARACHE
DUMITRU-
CRISTINEL
Date: 2021.01.03
13:28:08 +0200'

RELEVEU APARTAMENT

SCARA 1:100

Nr. cadastral	Cota indiviza de teren(mp)	Adresa imobilului	
37709	36	Str. Viilor nr.65, Bloc T5, Sc.B, Etaj 1, Ap.8. Mun. Slobozia, Jud. Ialomita.	
Carte Funciara colectiva nr.	37709-C1	UAT	Slobozia
Cod unitate individuala (U)	U20	CF individuala	37709-C1-U20

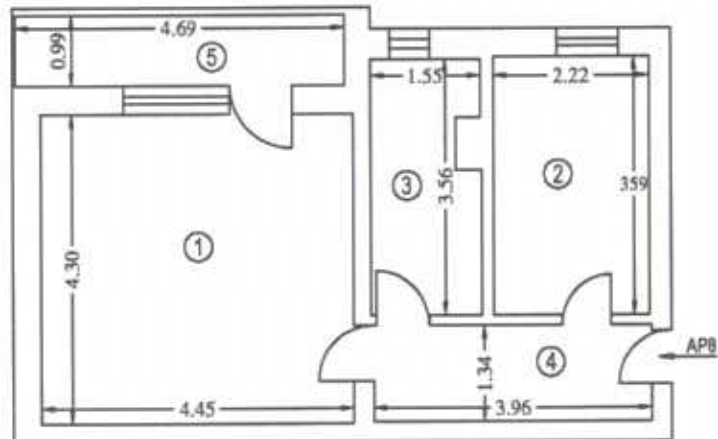

RECAPITULATIE

Numar Incapere	Denumire Incapere	Supraf. utila (mp)
1	Camera de zi	19.1
2	Bucatarie	8.0
3	Baie	5.3
4	Hol	5.3
Suprafata utila		37.7
5	Balcon	4.6
Suprafata totala		42.3
Suprafata constr.		54
Existent: INTERGROUP ENGINEERING S.R.L. Casa 1190-B-1094E Autorizat: PARACHE Dumitru Cristinel-Cal.DIRO-B-F-0523		Data Decembrie 2020
Receptionat, Ilie Pahontu		Data Decembrie 2020

PARACHE
DUMITRU-
CRISTINEL

Digitally signed by
PARACHE DUMITRU-
CRISTINEL
Date: 2021.01.03
13:28:18 +02'00'

Personal digital signature
Date: 2021.01.14 13:46:59 +02'00'

RELEVEU APARTAMENT

SCARA 1:100

Nr. cadastral	Cota indiviza de teren(mp)	Adresa imobilului	
37709	36	Str. Viilor nr.65, Bloc T5, Sc.B, Etaj 2, Ap.9, Mun. Slobozia, Jud. Ialomita.	
Carte Funciara colectiva nr.	37709-C1	UAT	Slobozia
Cod unitate individuala (U)	U21	CF individuala	37709-C1-U21

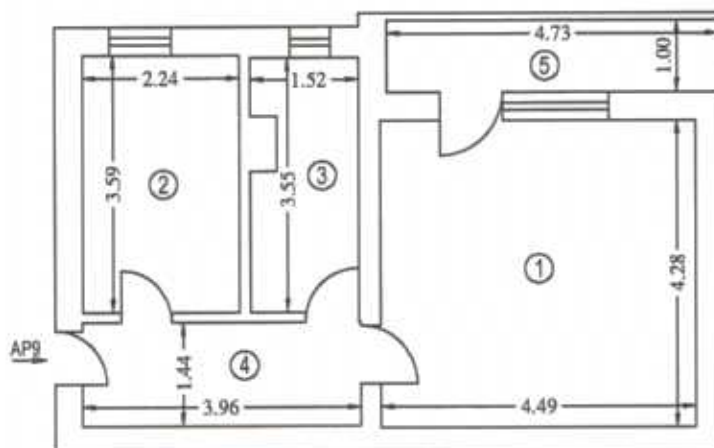

RECAPITULATIE

Numar incapere	Denumire incapere	Supraf. utila (mp)
1	Camera de zi	19.2
2	Bucatarie	8.0
3	Baie	5.1
4	Hol	5.7
Suprafata utila		38.0
5	Balcon	4.7
Suprafata totala		42.7
Suprafata constr.		54
Executat INTERGROUP ENGINEERING S.R.L. -Casa IRO-S-J-0946 Autorizat PARACHE Dumitru Cristinel-Cat.D/RO-B-F-0523		Data Decembrie 2020
Receptionat, Ilie Pahontu		Data Decembrie 2020

PARACHE
DUMITRU
CRISTINEL

Digitally signed by
PARACHE DUMITRU-
CRISTINEL
Date: 2021.01.08
13:28:30 +02'00'

Executat INTERGROUP ENGINEERING S.R.L. -Casa IRO-S-J-0946
Autorizat PARACHE Dumitru Cristinel-Cat.D/RO-B-F-0523

Data
Decembrie
2020

Receptionat,

Ilie Pahontu

Digitally signed by
Ilie Pahontu
Date: 2021.01.14 13:46:51 +02'00'

Data
Decembrie
2020

RELEVEU APARTAMENT

SCARA 1:100

Nr. cadastral	Cota indiviza de teren(mp)	Adresa imobilului	
37709	51	Str. Viilor nr.65, Bloc T5, Sc.B, Etaj 2, Ap.10, Mun. Slobozia, Jud. Ialomita.	
Carte Funciara colectiva nr.	37709-C1	UAT	Slobozia
Cod unitate individuala (U)	U22	CF individuala	37709-C1-U22

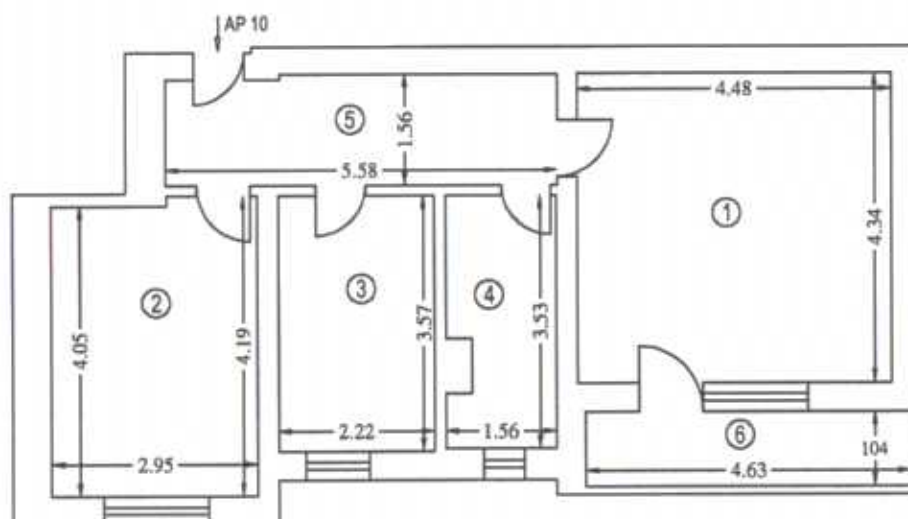

RECAPITULATIE

Numar incapere	Denumire incapere	Supraf. utila (mp)
1	Camera de zi	19.4
2	Dormitor	12.1
3	Bucatarie	7.9
4	Baie	5.2
5	Hol	8.6
	Suprafata utila	53.2
6	Balcon	4.8
	Suprafata totala	58.0
	Suprafata constr.	72
	Receptionat,	Data
	Ilie Pahontu	Decembrie
	<small>Semnat digital de Ilie Pahontu Data: 2021.01.14 10:47:19 /0200/</small>	2020

PARACHE
DUMITRU-
CRISTINEL

Digitally signed
by PARACHE
DUMITRU-
CRISTINEL
Date: 2021.01.09
13:28:43 +02'00'

Escortant INTERGROUP ENGINEERING S.R.L. Clasa IRO-B-10846
Autorizat PARACHE Dumitru Cristinel-Cat.D/RO-B-F-0523

Data
Decembrie
2020

RELEVU APARTAMENT

SCARA 1:100

Nr. cadastral	Cota indiviza de teren(mp)	Adresa imobilului	
37709	40	Str. Viilor nr.65, Bloc T5, Sc.B, Etaj 2, Ap.11, Mun. Slobozia, Jud. Ialomita.	
Carte Funciara colectiva nr.	37709-C1	UAT	Slobozia
Cod unitate individuala (U)	U23	CF individuala	37709-C1-U23

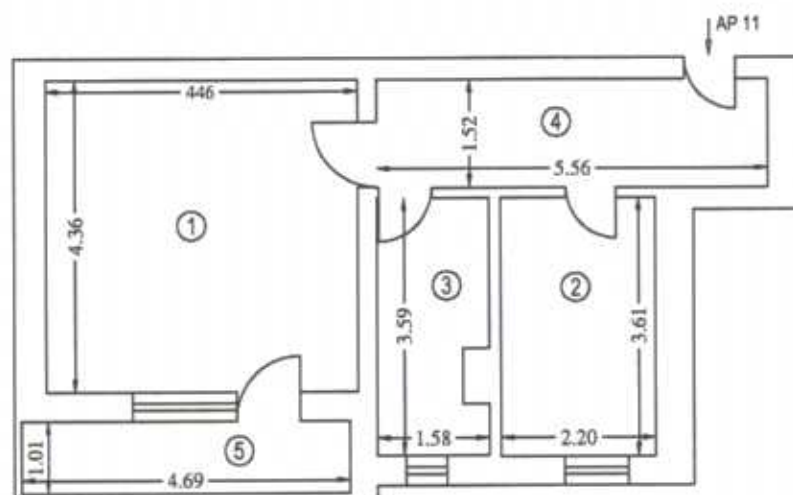

RECAPITULATIE

Numar incapere	Denumire incapere	Supraf. utila (mp)
1	Camera de zi	19,5
2	Bucatarie	7,9
3	Baie	5,4
4	Hol	8,5
	Suprafata utila	41,3
5	Balcon	4,7
	Suprafata totala	46,0
	Suprafata constr.	57
Executant: INTERGROUP ENGINEERING S.R.L.-Calea IIRO-8-J0848 Autorizat: PARACHE Dumitru Cristinel-CaLDRD-B-F-0523		Data Decembrie 2020
Receptionat, Ilie Pahontu		Data Decembrie 2020

PARACHE
DUMITRU-
CRISTINEL

Digitally signed by
PARACHE DUMITRU-
CRISTINEL
Date: 2021.01.29
13:28:52 +02'00'

Serviceul digital de la Patente
Data: 2021.01.29 13:28:52 +02'00'

RELEVU APARTAMENT

SCARA 1:100

Nr. cadastral	Cota indiviza de teren(mp)	Adresa imobilului	
37709	36	Str. Viilor nr.65, Bloc T5, Sc.B, Etaj 2, Ap.12, Mun. Slobozia, Jud. Ialomita.	
Carte Funciara colectiva nr.	37709-C1	UAT	Slobozia
Cod unitate individuala (U)	U24	CF individuala	37709-C1-U24

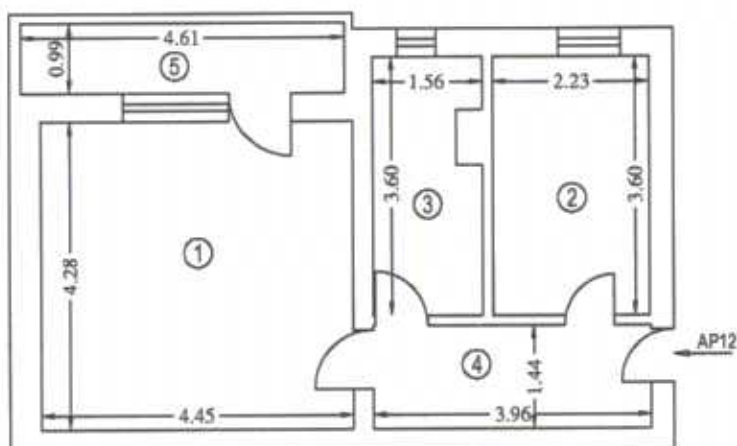

RECAPITULATIE

Numar Incapere	Denumire Incapere	Supraf. utila (mp)
1	Camera de zi	19.1
2	Bucatarie	8.0
3	Baie	5.3
4	Hol	5.7
	Suprafata utila	38.1
5	Balcon	4.6
	Suprafata totala	42.7
	Suprafata constr.	54
Executat: INTERGROUP ENGINEERING S.R.L. Clasa I/RO-B-I-034E Autorizat: PARACHE Dumitru Cristinel-Ca.LD/RO-B-F-0523		Data Decembrie 2020
Receptionat, Ilie Pahontu		Data Decembrie 2020

PARACHE
DUMITRU
CRISTINEL

Digitally signed by
PARACHE DUMITRU
CRISTINEL
Date: 2021.01.20
13:29:07 +0200

Serial digital de Ilie Pahontu
Data: 2021.01.14 13:47:04
+0200

RELEVEU APARTAMENT

SCARA 1:100

Nr. cadastral	Cota indiviza de teren(mp)	Adresa imobilului	
37709	37	Str. Viilor nr.65, Bloc T5, Sc.C, Parter, Ap. 1, Mun. Slobozia, Jud. Ialomita	
Carte Funciara colectiva nr.	37709-C1	UAT	Slobozia
Cod unitate individuala (U)	U25	CF individuala	37709-C1-U25

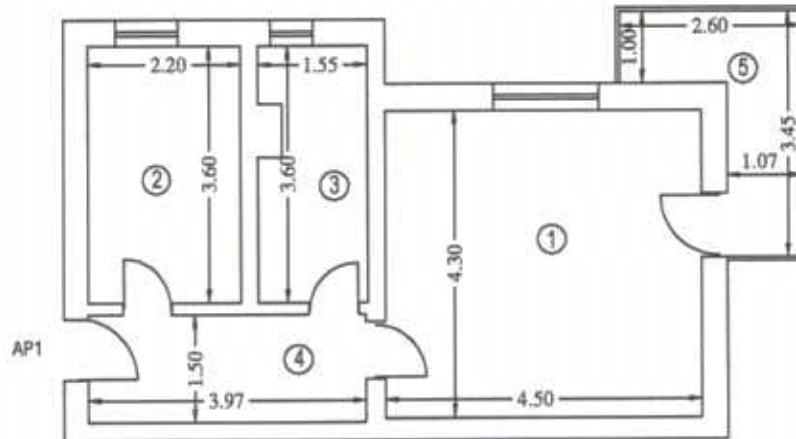

RECAPITULATIE

Numar Incapere	Denumire Incapere	Supraf. utila (mp)
1	Camera de zi	19.4
2	Bucatarie	7.9
3	Baie	5.3
4	Hol	6.0
	Suprafata utila	38.8
5	Balcon	5.2
	Suprafata totala	43.8
	Suprafata constr.	54
Executant INTERGROUP ENGINEERING S.R.L. Clasa IPRC-S-10945 Autorizat: PARACHE Dumitru Cristinel-Cat.D/RO-B-F-0523		Data Decembrie 2020
Receptionat, Ilie Pahontu <small>1 Semnat digital de Ilie Pahontu Data: 2021.01.14 10:04:04 +0200</small>		Data Decembrie 2020

PARACHE DUMITRU-CRISTINEL
Digitally signed by PARACHE DUMITRU-CRISTINEL
 Date: 2021.01.01 13:29:02 +0200

RELEVEU APARTAMENT

SCARA 1:100

Nr. cadastral	Cota indiviza de teren(mp)	Adresa imobilului	
37709	37	Str. Viilor nr.65, Bloc T5, Sc.C, Parter, Ap. 2, Mun. Slobozia, Jud. Ialomita	
Carte Funciara colectiva nr.	37709-C1	UAT	Slobozia
Cod unitate individuala (U)	U26	CF individuala	37709-C1-U26

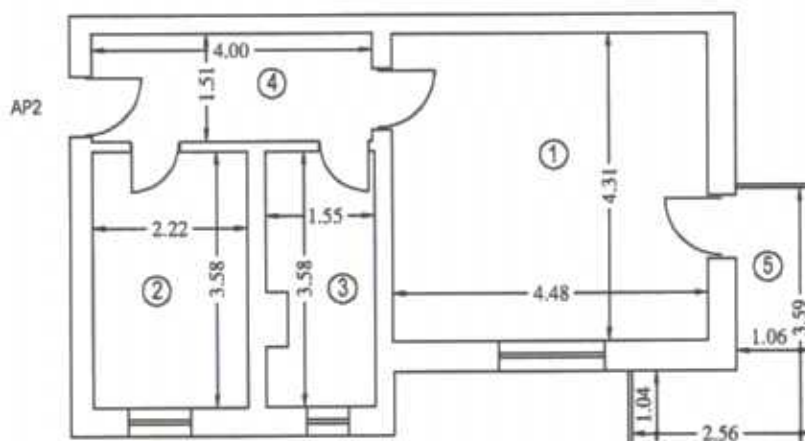

RECAPITULATIE

Numar incapere	Denumire incapere	Supraf. utila (mp)
1	Camera de zi	19.3
2	Bucatarie	8.0
3	Baie	5.3
4	Hoi	6.1
	Suprafata utila	38.7
5	Balcon	5.4
	Suprafata totala	44.1
	Suprafata constr.	54
Executant INTERGROUP ENGINEERING S.R.L.-Clasa MRO-B-10M4 Autorizat PARACHE Dumitru Cristinel-Cat.DIRO-B-F-0523		Data Decembrie 2020
Receptionat, Ilie Pahontu <small>Serviciu digital de la Pahontu Data: 2021.01.14 13:04:44 v2200</small>		Data Decembrie 2020

PARACHE
DUMITRU-
CRISTINEL

RELEVEU APARTAMENT

SCARA 1:100

Nr. cadastral	Cota indiviza de teren(mp)	Adresa imobilului	
37709	37	Str. Viilor nr.65, Bloc T5, Sc.C, Parter, Ap. 3, Mun. Slobozia, Jud. Ialomita	
Carte Funciara colectiva nr.	37709-C1	UAT	Slobozia
Cod unitate individuala (U)	U27	CF individuala	37709-C1-U27

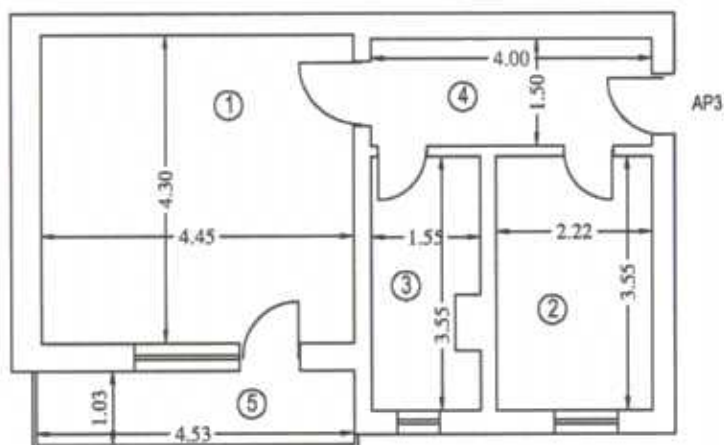

RECAPITULATIE

Numar incapere	Denumire incapere	Supraf. utila (mp)
1	Camera de zi	19.1
2	Bucatarie	7.9
3	Baie	5.2
4	Hol	6.0
	Suprafata utila	38.2
5	Balcon	4.7
	Suprafata totala	42.9
	Suprafata constr.	54
Executat INTERGROUP ENGINEERING S.R.L. Cna 190-8-1048 Autorizat PARACHE Dumitru Cristinel-Cat.D/RO-B-F-0523		Data Decembrie 2020
Receptionat, Ilie Pahontu Serviciu Digital de Ilie Pahontu Data: 2021.01.14 15:00:01 v2020		Data Decembrie 2020

PARACHE
DUMITRU
CRISTINEL

Digitally signed by
PARACHE DUMITRU
CRISTINEL
Date: 2021.01.01 09
13:25:06 +02'00'

RELEVU APARTAMENT

SCARA 1:100

Nr. cadastral	Cota indiviza de teren(mp)	Adresa imobilului	
37709	37	Str. Viilor nr.65, Bloc T5, Sc.C, Parter, Ap. 4, Mun. Slobozia, Jud. Ialomita	
Carte Funciara colectiva nr.	37709-C1	UAT	Slobozia
Cod unitate individuala (U)	U28	CF individuala	37709-C1-U28

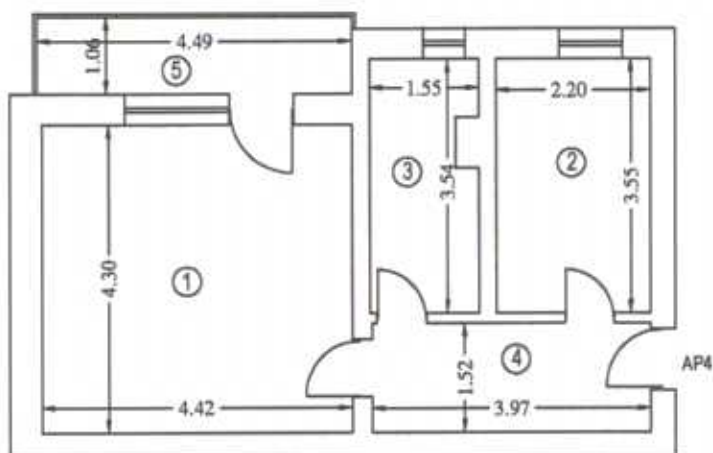

RECAPITULATIE

Numar Incapere	Denumire Incapere	Supraf. utila (mp)
1	Camera de zi	19.0
2	Bucatarie	7.8
3	Baie	5.3
4	Hol	6.0
	Suprafata utila	38.1
5	Balcon	4.8
	Suprafata totala	42.9
	Suprafata constr.	54
Existent INTERGROUP ENGINEERING S.R.L.-Clasa IRO-S-IJ94E Autorizat PARACHE Dumitru Cristinel-Cat.DIRO-S-F-0523		Data Decembrie 2020
Receptional, Ilie Pahontu		Data Decembrie 2020

Digitally signed by PARACHE DUMITRU CRISTINEL
 DN: cn=PARACHE DUMITRU CRISTINEL, o=INTERGROUP ENGINEERING S.R.L., ou=Clasa IRO-S-IJ94E, email=PARACHE.DUMITRU.CRISTINEL@intergroup.ro, c=RO

Existent INTERGROUP ENGINEERING S.R.L.-Clasa IRO-S-IJ94E
 Autorizat PARACHE Dumitru Cristinel-Cat.DIRO-S-F-0523

Data Decembrie 2020

Receptional,

Ilie Pahontu

Data Decembrie 2020

RELEVU APARTAMENT

SCARA 1:100

Nr. cadastral	Cota indiviza de teren(mp)	Adresa imobilului	
37709	37	Str. Viilor nr.65, Bloc T5, Sc.C, Etaj 1, Ap. 5, Mun. Slobozia, Jud. Ialomita	
Carte Funciara colectiva nr.	37709-C1	UAT	Slobozia
Cod unitate individuala (U)	U29	CF individuala	37709-C1-U29

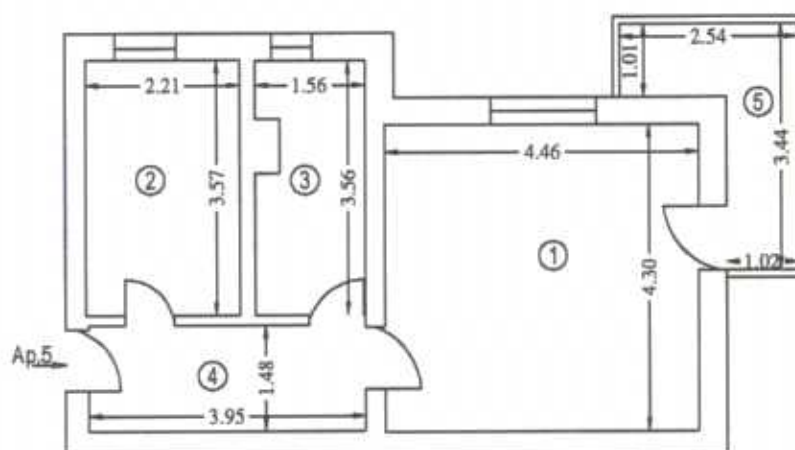

RECAPITULATIE

Numar Incapere	Denumire incapers	Supraf. utila (mp)
1	Camera de zi	19.2
2	Bucatarie	7.9
3	Baie	5.3
4	Hol	5.9
	Suprafata utila	38.3
5	Baloon	5.0
	Suprafata totala	43.3
	Suprafata constr.	54
Executat INTERGROUP ENGINEERING S.R.L.-Clasa 8/RO-B-10946		Data
Autorizat: PARACHE Dumitru Cristinel-Cal.D/RO-B-F-0523		Decembrie 2020
Receptionat,		Data
Ilie Pahontu		Decembrie 2020

PARACHE
DUMITRU
CRISTINEL

Digitally signed
by PARACHE
DUMITRU-
CRISTINEL
DN: cn=PARACHE
DUMITRU-
CRISTINEL, o=

Serviciu digitalizat de Peșanțu
Data: 2021.12.14 10:55:26 +0200

RELEVEU APARTAMENT

SCARA 1:100

Nr. cadastral	Cota indiviza de teren(mp)	Adresa imobilului	
37709	51	Str. Viilor nr.65, Bloc T5, Sc.C, Etaj 1, Ap. 6, Mun. Slobozia, Jud. Ialomita	
Carte Funciara colectiva nr.	37709-C1	UAT	Slobozia
Cod unitate individuala (U)	U30	CF individuala	37709-C1-U30

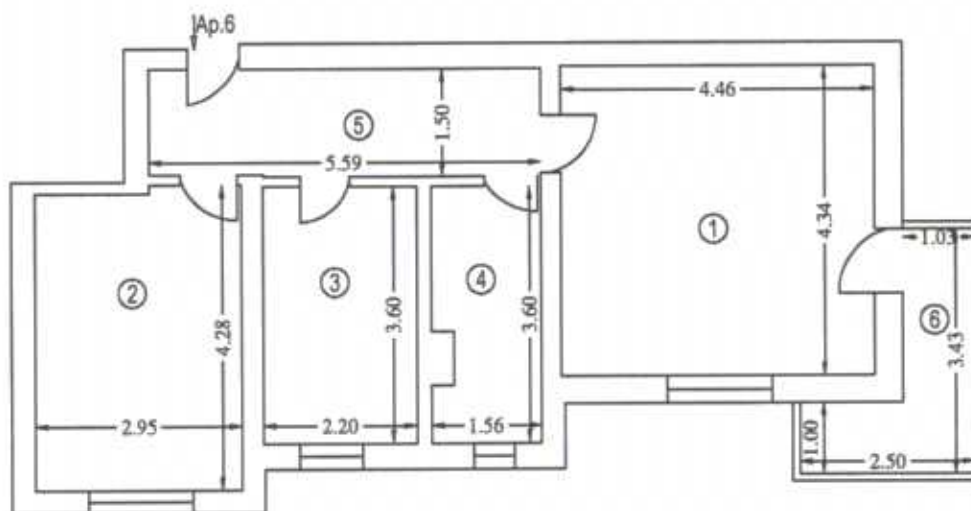

RECAPITULATIE

Numar incapere	Denumire incapere	Supraf. utila (mp)
1	Camera de zi	19.4
2	Dormitor	12.4
3	Bucatarie	7.9
4	Baie	5.4
5	Hol	8.3
	Suprafata utila	53.4
6	Balcon	5.0
	Suprafata totala	58.4
	Suprafata constr.	72
Emisat: INTERGRUP ENGINEERING S.R.L. Clasa MRO-B-I-046 Autorizat: PARACHE Dumitru Cristinel-Cat. DRO-B-F-0523		Data Decembrie 2020
Receptionat, Ilie Pahontu		Data Decembrie 2020

PARACHE
DUMITRU-
CRISTINEL

Digitally signed by
PARACHE
DUMITRU-
CRISTINEL
Date: 2021.01.05
13:30:28 +02'00'

Emisat: INTERGRUP ENGINEERING S.R.L. Clasa MRO-B-I-046
Autorizat: PARACHE Dumitru Cristinel-Cat. DRO-B-F-0523

Data
Decembrie
2020

Receptionat,
Ilie Pahontu

Data
Decembrie
2020

RELEVEU APARTAMENT

SCARA 1:100

Nr. cadastral	Cota indiviza de teren(mp)	Adresa imobilului	
37709	39	Str. Viilor nr.65, Bloc T5, Sc.C, Etaj 1, Ap. 7, Mun. Slobozia, Jud. Ialomita	
Carte Funciara colectiva nr.	37709-C1	UAT	Slobozia
Cod unitate individuala (U)	U31	CF individuala	37709-C1-U31

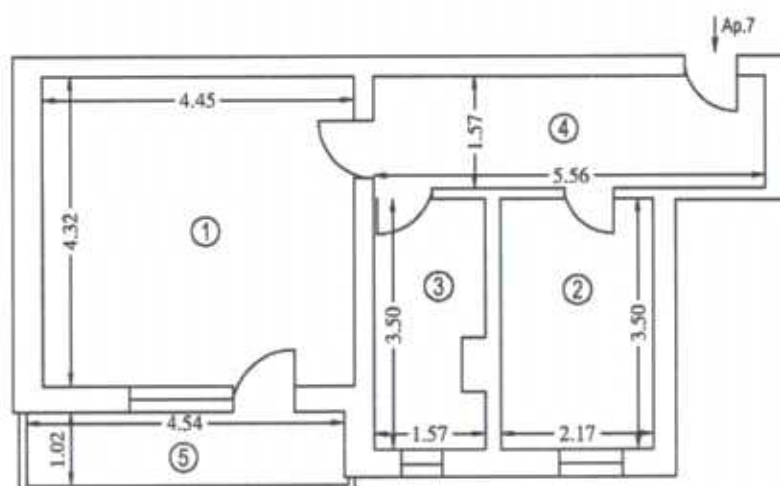

RECAPITULATIE

Numar incapere	Denumire incapere	Supraf. utila (mp)
1	Camera de zi	19.2
2	Bucatarie	7.6
3	Baie	5.2
4	Hol	8.7
	Suprafata utila	40.7
5	Balcon	4.6
	Suprafata totala	45.3
	Suprafata constr.	57
Existent: INTERGROUP ENGINEERING S.R.L.-Clasa (RO) 8-14046 Autorizat: PARACHE Dumitru Cristinel-Cat.D/RO-B-F-0523		Data Decembrie 2020
Receptionat, Ilie Pahontu		Data Decembrie 2020

PARACHE
DUMITRU
CRISTINEL

Digitally signed by
PARACHE DUMITRU-
CRISTINEL
Date: 2021.01.08
13:30:37 +02'00'

Receptionat,
Ilie Pahontu

Serialul digital de Ilie Pahontu
Data: 2021.01.14 10:58:12
+02'00'

RELEVEU APARTAMENT

SCARA 1:100

Nr. cadastral	Cota indiviza de teren(mp)	Adresa imobilului	
37709	37	Str. Viilor nr.65, Bloc T5, Sc.C, Etaj 1, Ap. 8, Mun. Slobozia, Jud. Ialomita	
Carte Funciara colectiva nr.	37709-C1	UAT	Slobozia
Cod unitate individuala (U)	U32	CF individuala	37709-C1-U32



RECAPITULATIE

Numar Incapere	Denumire Incapere	Supraf. utila (mp)
1	Camera de zi	19,4
2	Bucatarie	7,8
3	Baie	5,4
4	Hol	5,7
	Suprafata utila	38,3
5	Balcon	4,9
	Suprafata totala	43,2
	Suprafata constr.	54
Executant: INTERGROUP ENGINEERING S.R.L.-Cristina IRO-B-10946		Data
Autorizat: PARACHE Dumitru Cristinel-Cat.D/RO-B-F-0523		Decembrie 2020
Receptionat,		Data
Ilie Pahontu		Decembrie 2020

PARACHE
DUMITRU
CRISTINEL

Digitally signed by
PARACHE
DUMITRU-
CRISTINEL
Date: 2021.01.05
13:30:49 +02'00'

Scansat digital de Ilie Pahontu
Date: 2021.01.14 15:56:29
+02'00'

RELEVU APARTAMENT

SCARA 1:100

Nr. cadastral	Cota indiviza de teren(mp)	Adresa imobilului	
37709	37	Str. Viilor nr.65, Bloc T5, Sc.C, Etaj 2, Ap. 9, Mun. Slobozia, Jud. Ialomita	
Carte Funciara colectiva nr.	37709-C1	UAT	Slobozia
Cod unitate individuala (U)	U33	CF individuala	37709-C1-U33

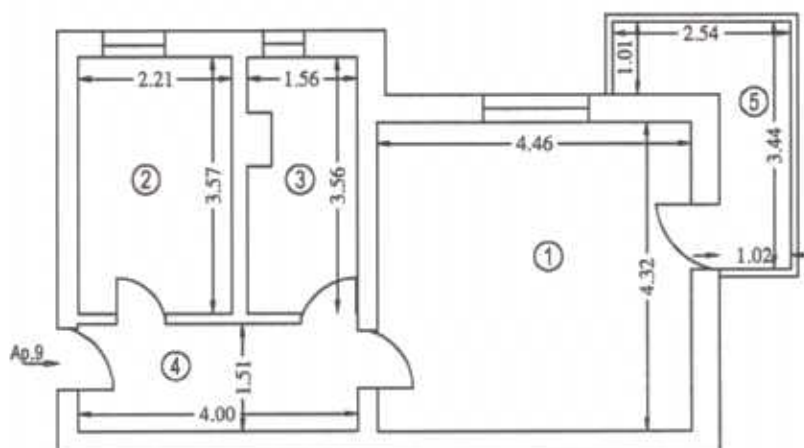

RECAPITULATIE

Numar Incapere	Denumire Incapere	Supraf. utila (mp)
1	Camera de zi	19.3
2	Bucatarie	7.9
3	Baie	5.3
4	Hol	6.0
	Suprafata utila	38.5
5	Balcon	5.0
	Suprafata totala	43.5
	Suprafata constr.	54
Executant INTERGROUP ENGINEERING S.R.L. Clasa IRO-B-I-0946 Autorizat PARACHE Dumitru Cristinel-Cat. D/RO-B-F-0523		Data Decembrie 2020
Receptionat, Ilie Pahontu <small>Semnat digital de Ilie Pahontu Data: 2021.01.14 15:06:47 +02107</small>		Data Decembrie 2020

PARACHE
DUMITRU-
CRISTINELDigitally signed by
PARACHE DUMITRU-
CRISTINEL
Date: 2021.01.05
18:31:01 +0200

RELEVEU APARTAMENT

SCARA 1:100

Nr. cadastral	Cota indiviza de teren(mp)	Adresa imobilului	
37709	51	Str. Viilor nr.65, Bloc T5, Sc.C, Etaj 2, Ap. 10, Mun. Slobozia, Jud. Ialomita	
Carte Funciara colectiva nr.	37709-C1	UAT	Slobozia
Cod unitate individuala (U)	U34	CF individuala	37709-C1-U34

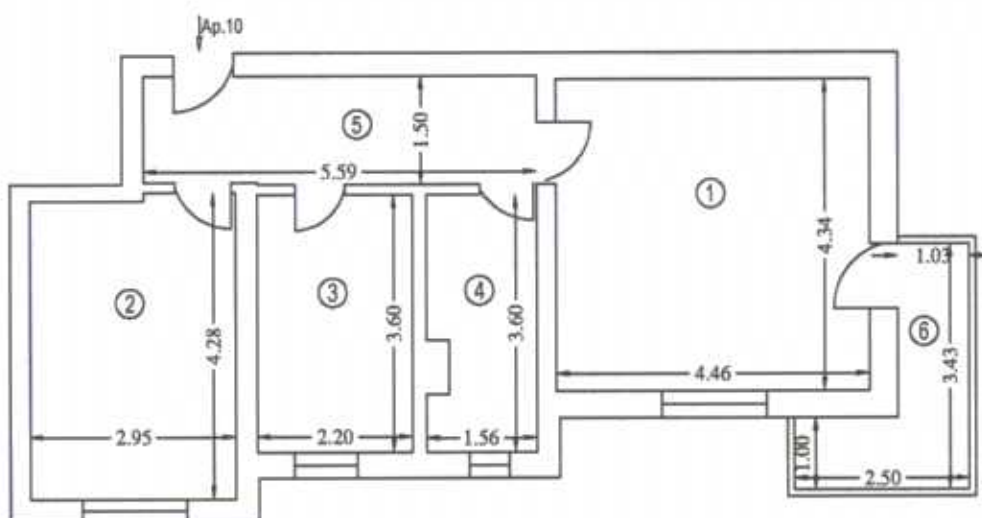

RECAPITULATIE

Numar Incapere	Denumire Incapere	Supraf. utila (mp)
1	Camera de zi	19.3
2	Dormitor	12.4
3	Bucatarie	7.9
4	Baie	5.4
5	Hol	8.3
	Suprafata utila	53.3
6	Balcon	5.0
	Suprafata totala	58.3
	Suprafata constr.	72
Executant: INTERGRUP ENGINEERING S.R.L.-Clasa IRD-8-1096 Autorizat: PARACHE Dumitru Cristinel-Cat.D/RO-8-F-0523		Data Decembrie 2020
Receptionat, Ilie Pahontu <small>Semnatura digitala de Ilie Pahontu Data: 2021.01.14 10:57:04 +0200</small>		Data Decembrie 2020

PARACHE
DUMITRU
CRISTINEL

Digitally signed by
PARACHE DUMITRU-
CRISTINEL
Date: 2021.01.05
13:51:12 +0200

RELEVU APARTAMENT

SCARA 1:100

Nr. cadastral	Cota indiviza de teren(mp)	Adresa imobilului	
37709	39	Str. Viilor nr.65, Bloc T5, Sc.C, Etaj 2, Ap. 11, Mun. Slobozia, Jud. Ialomita	
Carte Funciara colectiva nr.	37709-C1	UAT	Slobozia
Cod unitate individuala (U)	U35	CF individuala	37709-C1-U35

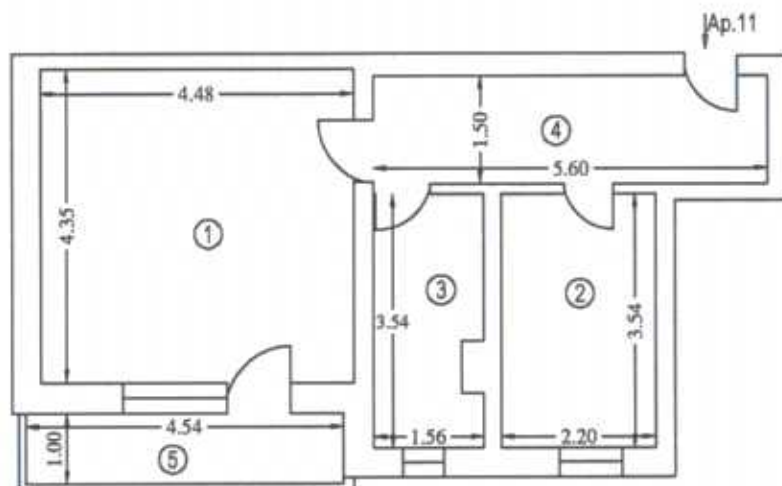

RECAPITULATIE

Numar Incapere	Denumire Incapere	Supraf. utila (mp)
1	Camera de zi	19.5
2	Bucatarie	7.8
3	Baie	5.3
4	Hol	8.4
	Suprafata utila	41.0
5	Balcon	4.5
	Suprafata totala	45.5
	Suprafata constr.	57
Executat INTERGROUP ENGINEERING S.R.L. -Cina (RO-B-J-094) Autorizat: PARACHE Dumitru Cristinel-Cat. D190-B-F-0523		Data Decembrie 2020
Receptionat, Ilie Pahontu <small>Semnat digital de Ilie Pahontu Data: 2021.01.14 10:08:00 J3790</small>		Data Decembrie 2020

PARACHE
DUMITRU
CRISTINEL

Digitally signed by
PARACHE DUMITRU
CRISTINEL
Date: 2021.01.05
18:01:25 +02'00'

RELEVEU APARTAMENT

SCARA 1:100

Nr. cadastral	Cota indiviza de teren(mp)	Adresa imobilului	
37709	36	Str. Viilor nr.65, Bloc T5, Sc.C, Etaj 2, Ap. 12, Mun. Slobozia, Jud. Ialomita	
Carte Funciara colectiva nr.	37709-C1	UAT	Slobozia
Cod unitate individuala (U)	U36	CF individuala	37709-C1-U36

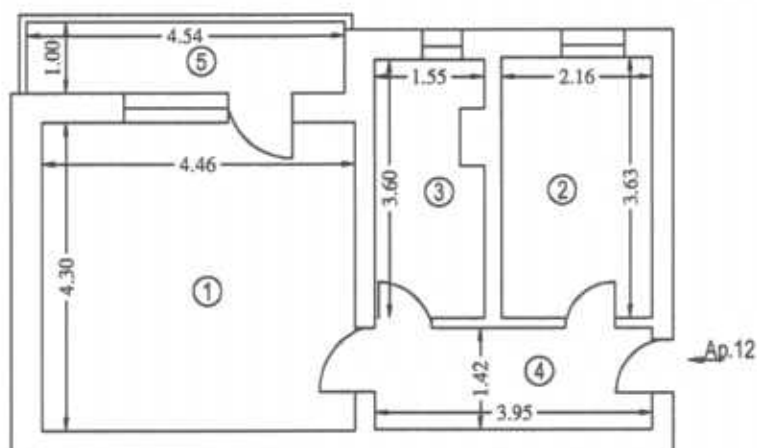

RECAPITULATIE

Numar Incapere	Denumire Incapere	Supraf. utila (mp)
1	Camera de zi	19,2
2	Bucatarie	7,8
3	Baie	5,3
4	Hol	5,6
	Suprafata utila	37,9
5	Balcon	4,5
	Suprafata totala	42,4
	Suprafata constr.	54
Executant: INTERGROUP ENGINEERING S.R.L. - Clasa II (RO-B-I-0945) Autorizat: PARACHE Dumitru Cristinel - Cat. D/RO-B-F-0523		Data Decembrie 2020
Receptionat, Ilie Pahontu <small>Semnat digital de Ilie Pahontu Data: 2021.01.14 13:56:27 +0200</small>		Data Decembrie 2020

PARACHE
DUMITRU
CRISTINEL

Digitally signed by
PARACHE DUMITRU-
CRISTINEL
DN: c=RO, o=INTERGROUP
ENGINEERING S.R.L., ou=I
13:51:36 +0200



Comisia de Urbanism și Amenajarea Teritoriului

RAPORT DE AVIZARE

la proiectul de hotărâre privind dezmembrarea și apartamentarea unui imobil proprietate a Statului Român aflat în administrarea UAT Municipiul Slobozia, situat în localitatea Slobozia, strada Viilor, nr. 65, bloc T5, identificat cu număr cadastral 37709-C1

Comisia de Urbanism și Amenajarea Teritoriului, întrunită în ședință în data de februarie 2021, a luat în discuție următoarele materiale:

- ❖ Referatul de aprobare al domnului Primar Soare Dragoș;
- ❖ Referatul de specialitate al Biroului Evidență Patrimoniu, înregistrat la Primăria municipiului Slobozia sub nr. 7895/2021;
- ❖ Referatul de admitere al OCPI Ialomița nr. 125256 din 17.12.2020.
- ❖ Documentația tehnică întocmită în vederea dezlipirii și apartamentării imobilului BLOC T5, situat în Municipiul Slobozia, strada Viilor, nr. 65, număr cadastral 37709-C1;
- ❖ Proiectul de hotărâre promovat de către dl. Primar.

Comisia a constatat următoarele:

Proiectul de hotărâre are la bază prevederile Legii cadastrului și a publicității imobiliare nr. 7 din 13 martie 1996, republicată, cu modificările și completările ulterioare, ale art. 23 lit. h), art. 132 alin. (1), art. 135 alin. (1) lit. a) și alin (3), art. 138, art. 140 din Ordinul nr. 700 din 9 iulie 2014 privind aprobarea Regulamentului de avizare, recepție și înscriere în evidențele de cadastru și carte funciară, ale art. 129 alin. (2) lit. c), alin. (6) respectiv art.139 alin. (3) lit. g) din Codul administrative.

Având în vedere cele specificate mai sus, Comisia de Urbanism și Amenajarea Teritoriului, analizând materialele prezentate,

AVIZEAZĂ FAVORABIL/NEFAVORABIL/CU AMENDAMENT

PREȘEDINTE,
Potor Dănuț-Alexandru

SECRETAR,
Gradea Rudolf