



CONSILIUL LOCAL
MUNICIPIUL SLOBOZIA

Adresă: Slobozia, Strada Episcopiei nr. 1, 920023, Județul Ialomița, CUI 4365352

Telefon: 0243/231.401, Fax: 0243/212.149

Website: <https://municipiulslobozia.ro> | Email: office@municipiulslobozia.ro

PROIECT
DE
HOTĂRÂRE

Nr. 110243/14.11.2024

HOTĂRÂRE

referitoare la modificarea H.C.L nr. 217 din 19.09.2024 privind aprobarea Documentația de Avizare a Lucrărilor de Intervenții (D.A.L.I) și a indicatorilor tehnico-economici pentru obiectivul de investiții „CREȘTEREA EFICIENȚEI ENERGETICE-CENTRU DE EDUCAȚIE NON-FORMALĂ SLOBOZIA”

Consiliul Local al Municipiului Slobozia, județul Ialomița, întrunit în ședința extraordinară, convocată de îndată, din data de 14.11.2024.

Având în vedere:

- Referatul de aprobare al domnului Primar Potor Dănuț Alexandru;
- Raportul de specialitate al Direcției Tehnice și Dezvoltare - Serviciul Investiții, Management Proiecte, înregistrat cu nr. 109635/2024;
- Raportul de avizare al Comisiei Economico-Financiare din cadrul Consiliului Local Slobozia; „Prevederile Hotărârii Guvernului nr. 907/2016 privind etapele de elaborare și conținutul-cadru al documentațiilor tehnico-economice aferente obiectivelor/proiectelor de investiții finanțate din fonduri publice, modificată și completată cu H.G. 1.116/16.11.2023; art. 44 alin. (1) din Legea nr. 273/ 2006 privind finanțele publice locale, cu modificările și completările ulterioare; OG 15/2021 privind reglementarea unor măsuri fiscal-bugetare pentru ajustarea prețurilor contractelor de achiziție publică, cu modificările și completările ulterioare, OUG nr. 64/2022 privind ajustarea prețurilor și a valorii deizelor generale în cadrul proiectelor finanțate din fonduri externe nerambursabile, cu modificările și completările ulterioare.

În temeiul prevederilor art. 129 alin. (2) lit. b) și d), coroborat cu alin. (4) lit. d), alin. (7) lit. k), respectiv art. 139 alin. (3) lit. a) din Codul administrativ, cu modificările și completările ulterioare.

HOTĂRĂȘTE:

Art. I. - Se aprobă modificarea art. 2 (1) al HCL nr. 217/19.09.2024, prin actualizarea indicatorilor tehnico- economici, aferenți obiectivului de investiții „ CREȘTEREA EFICIENȚEI ENERGETICE- CENTRU DE EDUCAȚIE NON-FORMALĂ SLOBOZIA”, conform anexei, parte integrantă din prezenta hotărâre.

- Indicatorii tehnico- economici ai obiectivului de investiții „ CREȘTEREA EFICIENȚEI ENERGETICE- CENTRU-DE-EDUCAȚIE NON-FORMALĂ SLOBOZIA” sunt:

- Valoarea totală a obiectivului de investiții(lei cu TVA) =4.384.747,06 lei, din care C +M = 2.806.531,82 lei;

- Valoarea totală a obiectivului de investiții (lei fără TVA) = 3.706.075,82 lei, din care C+M = 2.358.430,10 lei.

Art II. - Se aproba modificarea Art.2 (3) al HCL nr. 217/19.09.2024 prin actualizarea perioadei estimate de execuție aferentă obiectivului de investiții „ CREȘTEREA EFICIENȚEI ENERGETICE- CENTRU DE EDUCAȚIE NON-FORMALĂ SLOBOZIA” la 9 luni.

Art. III. - Celelalte prevederi ale H.C.L nr. 217 din 19.09.2024 rămân nemodificate.

Art. IV. - Prezenta hotărâre va fi adusă la cunoștința cetățenilor prin afișare la sediul Primăriei municipiului Slobozia și pe site-ul www.municipiulslobozia.ro.

Art. V. - Prezenta hotărâre va fi comunicată, prin grija Secretarului General al Municipiului Slobozia, Direcției Tehnice și Dezvoltare - Serviciul Investiții, Management Proiecte.



**CONSILIUL LOCAL
MUNICIPIUL SLOBOZIA**

Adresă: Slobozia, Strada Episcopiei nr. 1, 920023, Județul Ialomița, CUI 4365352
Telefon: 0243/231.401, Fax: 0243/212.149

Website: <https://municipiulslobozia.ro> | Email: office@municipiulslobozia.ro

Anexa la HCL Slobozia nr./14.11.2024

**PRINCIPALII INDICATORI TEHNICO – ECONOMICI
pentru obiectivul de investiții „CREȘTEREA EFICIENȚEI ENERGETICE-
CENTRU DE EDUCAȚIE NON-FORMALĂ SLOBOZIA”**

1. Valoarea totală a investiției (cu TVA)	4.384.747,06 lei
Din care C+M (cu TVA)	2.806.531,82 lei
Valoarea totală a investiției (fără TVA)	3.706.075,82 lei
Din care C+M (fără TVA)	2.358.430,10 lei
2. Durata estimată de execuție	9 luni



Nr. 110241/14.11.2024

REFERAT DE APROBARE

al proiectului de hotărâre referitor la modificarea H.C.L nr. 217 din 19.09.2024 privind aprobarea Documentația de Avizare a Lucrărilor de Intervenții (D.A.L.I) și a indicatorilor tehnico-economici pentru obiectivul de investiții „CREȘTEREA EFICIENȚEI ENERGETICE- CENTRU DE EDUCAȚIE NON-FORMALĂ SLOBOZIA”

Supunem spre aprobare proiectul de hotărâre promovat urmare a referatului de specialitate al Direcției Tehnice și Dezvoltare - Serviciul Investiții, Management Proiecte înregistrat cu nr. 109635/2024.

Indicatorii tehnico-economici, pentru obiectivele de investiții „CREȘTEREA EFICIENȚEI ENERGETICE- CENTRU DE EDUCAȚIE NON-FORMALĂ SLOBOZIA” la faza DALI ,au fost aprobați prin HCL nr. 217/ 19.09.2024.

Având în vedere Hotărârea nr. 907 din data 29.11.2016, Cap. III, secțiunea 3, art. 7, lit. d), alin. (6) („*În situația în care, după aprobarea indicatorilor tehnico - economici, apar schimbări care determină modificarea în plus a valorilor maximele și/sau modificarea în minus a valorilor minimele ale indicatorilor tehnico-economici aprobați ori depășirea intervalelor prevăzute la alin. (5), sunt necesare refacerea corespunzătoare a documentației tehnico-economice aprobate și reluarea procedurii de aprobare a noilor indicatori, cu excepția situațiilor de actualizare a acestora prevăzute în Legea nr. 500/2002, cu modificările și completările ulterioare*”) se supun aprobării Consiliului Local actualizarea noilor indicatorii tehnico-economici aferenți obiectivului de investiții „CREȘTEREA EFICIENȚEI ENERGETICE- CENTRU DE EDUCAȚIE NON-FORMALĂ SLOBOZIA”, rezultați din modificarea valorii Devizului General la faza PT după cum urmează :

Art. I - Se aprobă modificarea art. 2 (1) al HCL nr. 217/19.09.2024, prin actualizarea indicatorilor tehnico- economici, aferenți obiectivului de investiții „ CREȘTEREA EFICIENȚEI ENERGETICE- CENTRU DE EDUCAȚIE NON-FORMALĂ SLOBOZIA” , anexa nr. 1 la prezentul referat.

- Indicatorii tehnico- economici ai obiectivului de investiții „ CREȘTEREA EFICIENȚEI ENERGETICE- CENTRU DE EDUCAȚIE NON-FORMALĂ SLOBOZIA” sunt:

- Valoarea totală a obiectivului de investiții(lei cu TVA) =4.384.747,06 lei, din care C +M = 2.806.531,82 lei;

- Valoarea totală a obiectivului de investiții (lei fără TVA) = 3.706.075,82 lei, din care C+M = 2.358.430,10 lei.

Art.II- Se aproba modificarea Art.2 (3) al HCL nr. 217/19.09.2024 prin actualizarea perioadei estimate de execuție aferentă obiectivului de investiții „ CREȘTEREA EFICIENȚEI ENERGETICE- CENTRU DE EDUCAȚIE NON-FORMALĂ SLOBOZIA” la 9 luni.

Având în vedere necesitatea derulării în bune condiții a proiectului, propunem spre aprobare noii indicatorii tehnico-economici ai obiectivului de investiții „CREȘTEREA EFICIENȚEI ENERGETICE- CENTRU DE EDUCAȚIE NON-FORMALĂ SLOBOZIA”

PRIMAR,
Potor Dănuț Alexandru

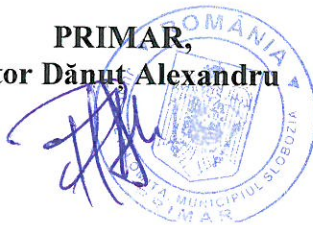



ROMÂNIA
JUDEȚUL IALOMIȚA
MUNICIPIUL SLOBOZIA

Adresă: Slobozia, Strada Episcopiei nr. 1, 920023, Județul Ialomița, CUI 4365352

Telefon: 0243/231.401, Fax: 0243/212.149

Website: <https://municipiulslobozia.ro>, Email: office@municipiulslobozia.ro

Direcția Tehnică și Dezvoltare
 Serviciul Investiții, Management Proiecte
 Nr. 109635/12.11.2024

Vizat,
Compartiment Juridic si
Contencios Administrativ

REFERAT DE SPECIALITATE

privind supunerea spre aprobare în ședința Consiliului Local Slobozia a aprobării noilor indicatori tehnico- economici, pentru obiectivul de investiții **„CREȘTEREA EFICIENȚEI ENERGETICE- CENTRU DE EDUCAȚIE NON-FORMALĂ SLOBOZIA”**

Indicatorii tehnico-economici, pentru obiectivele de investiții **„CREȘTEREA EFICIENȚEI ENERGETICE- CENTRU DE EDUCAȚIE NON-FORMALĂ SLOBOZIA”** la faza DALI ,au fost aprobați prin HCL nr. 217/ 19.09.2024.

Având în vedere Hotărârea nr. 907 din data 29.11.2016, Cap. III, secțiunea 3, art. 7, lit. d), alin. (6) („ *În situația în care, după aprobarea indicatorilor tehnico - economici, apar schimbări care determină modificarea în plus a valorilor maximele și/sau modificarea în minus a valorilor minimele ale indicatorilor tehnico-economici aprobați ori depășirea intervalelor prevăzute la alin. (5), sunt necesare refacerea corespunzătoare a documentației tehnico-economice aprobate și reluarea procedurii de aprobare a noilor indicatori, cu excepția situațiilor de actualizare a acestora prevăzute în Legea nr. 500/2002, cu modificările și completările ulterioare* ”) se supun aprobării Consiliului Local actualizarea noilor indicatorii tehnico-economici aferenți obiectivului de investiții **„CREȘTEREA EFICIENȚEI ENERGETICE- CENTRU DE EDUCAȚIE NON-FORMALĂ SLOBOZIA”**, rezultați din modificarea valorii Devizului General la faza PT după cum urmează :

Art. I - Se aprobă modificarea art. 2 (1) al HCL nr. 217/19.09.2024, prin actualizarea indicatorilor tehnico- economici, aferenți obiectivului de investiții **„ CREȘTEREA EFICIENȚEI ENERGETICE- CENTRU DE EDUCAȚIE NON-FORMALĂ SLOBOZIA”** , anexa nr. 1 la prezentul referat.

- Indicatorii tehnico- economici ai obiectivului de investiții **„ CREȘTEREA EFICIENȚEI ENERGETICE- CENTRU DE EDUCAȚIE NON-FORMALĂ SLOBOZIA”** sunt:



ROMÂNIA
JUDEȚUL IALOMIȚA
MUNICIPIUL SLOBOZIA

Adresă: Slobozia, Strada Episcopiei nr. 1, 920023, Județul Ialomița, CUI: 4365352

Telefon: 0243/231.401, Fax: 0243/212.149

Website: <https://municipiulslobozia.ro>, Email: office@municipiulslobozia.ro

- Valoarea totală a obiectivului de investiții (lei cu TVA) = 4.384.747,06 lei, din care C + M = 2.806.531,82 lei;

- Valoarea totală a obiectivului de investiții (lei fără TVA) = 3.706.075,82 lei, din care C+M = 2.358.430,10 lei.

Art.II- Se aproba modificarea Art.2 (3) al HCL nr. 217/19.09.2024 prin actualizarea perioadei estimate de execuție aferentă obiectivului de investiții „ CREȘTEREA EFICIENȚEI ENERGETICE-CENTRU DE EDUCAȚIE NON-FORMALĂ SLOBOZIA” la 9 luni.

În sprijinul celor enunțate anterior anexăm prezentului referat:

- ✓ Devizul General întocmit, conform H.G. 907/2016, elaborat de S.C MBA URBANPRO S.R.L.
- ✓ Hotărârea Consiliului Local nr. 217/ 19.09.2024.

Director Executiv,
Ing. Vlad Cristian

Întocmit,
Consilier, Geamănu Doina

Manager Proiect,
Ing. Racoschi Dan

PRINCIPALII INDICATORI TEHNICO- ECONOMICI AFERENȚI
OBIECTIVULUI DE INVESTIȚII
Faza PT

**„CREȘTEREA EFICIENȚEI ENERGETICE- CENTRU DE EDUCAȚIE NON-
FORMALĂ SLOBOZIA”**

1. Valoarea totală a investiției (cu TVA)	4.384.747,06 lei
Din care C+M (cu TVA)	2.806.531,82 lei
Valoarea totală a investiției (fără TVA)	3.706.075,82 lei
Din care C+M (fără TVA)	2.358.430,10 lei
2. Durata estimată de execuție	9 luni



CONSILIUL LOCAL
MUNICIPIUL SLOBOZIA

Adresă: Slobozia, Strada Episcopiei nr. 1, 920023, Județul Iași, CUI 4365352
Telefon: 0243/231.401, Fax: 0243/212.149

Website: <https://municipiulslobozia.ro> | Email: office@municipiulslobozia.ro

HOTĂRÂRE

privind aprobarea Documentația de Avizare a Lucrărilor de Intervenții (D.A.L.I) și a indicatorilor tehnico-economici pentru obiectivul de investiții „CREȘTEREA EFICIENȚEI ENERGETICE- CENTRU DE EDUCAȚIE NON-FORMALĂ SLOBOZIA”

Consiliul Local al Municipiului Slobozia, județul Iași, întrunit în ședința extraordinară, convocată de îndată, din data de 19.09.2024.

Având în vedere:

- Referatul de aprobare al domnului Primar Soare Dragoș;
Raportul de specialitate al Direcției Tehnice și Dezvoltare - Serviciul Investiții, Management Proiecte, înregistrat cu nr. 91764/19.09.2024;
- Raportul de avizare al Comisiei Economico-Financiare din cadrul Consiliului Local Slobozia;
- „Prevederile Hotărârii Guvernului nr. 907/2016 privind etapele de elaborare și conținutul-cadru al documentațiilor tehnico-economice aferente obiectivelor/proiectelor de investiții finanțate din fonduri publice, modificată și completată cu H.G. 1.116/16.11.2023; art. 44 alin. (1) din Legea nr. 273/ 2006 privind finanțele publice locale, cu modificările și completările ulterioare; OG 15/2021 privind reglementarea unor măsuri fiscal-bugetare pentru ajustarea prețurilor contractelor de achiziție publică, cu modificările și completările ulterioare, OUG nr. 64/2022 privind ajustarea prețurilor și a valorii deșeurilor generale în cadrul proiectelor finanțate din fonduri externe nerambursabile, cu modificările și completările ulterioare.

În temeiul prevederilor art. 129 alin. (2) lit. b) și d), coroborat cu alin. (4) lit. d), alin. (7) lit. k), respectiv art. 139 alin. (3) lit. a) din Codul administrativ, cu modificările și completările ulterioare.

HOTĂRĂȘTE:

Art. 1. - Se aprobă Documentația de Avizare a Lucrărilor de Intervenții (D.A.L.I) pentru obiectivul de investiții „CREȘTEREA EFICIENȚEI ENERGETICE- CENTRU DE EDUCAȚIE NON-FORMALĂ SLOBOZIA”, conform Anexei nr. 1, care face parte integrantă din prezenta hotărâre.

Art. 2. - (1) Se aprobă indicatorii tehnico - economici pentru obiectivul de investiții „CREȘTEREA EFICIENȚEI ENERGETICE - CENTRU DE EDUCAȚIE NON-FORMALĂ SLOBOZIA”, conform Anexei nr. 2, care face parte integrantă din prezenta hotărâre.

(2) Valoarea totală a investiției este de 4.124.637,18 Lei (fara TVA), din care C+ M= 2.340.430,10 Lei (fara TVA).

(3) Durata de realizare efectivă a investiției - 12 luni.

Art. 3 - Prezenta hotărâre va fi adusă la cunoștința cetățenilor prin afișare la sediul Primăriei municipiului Slobozia și pe site-ul www.municipiulslobozia.ro.

Art. 4 - Prezenta hotărâre va fi comunicată, prin grija Secretarului General al Municipiului Slobozia, Direcției Tehnice și Dezvoltare - Serviciul Investiții, Management Proiecte.

PREȘEDINTE DE ȘEDINȚĂ

Dumitrescu Daniela

Nr. 217
Din 19.09.2024



Contrasemnează

SECRETAR GENERAL AL MUNICIPIULUI

Jur. Tudoran Valentin

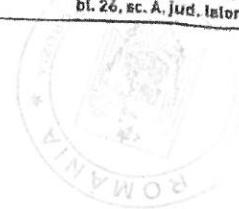

**„CREȘTEREA EFICIENȚEI ENERGETICE- CENTRU DE EDUCAȚIE
NON-FORMALĂ SLOBOZIA”**

Județ Ialomița, Municipiul Slobozia,
Strada Dobrogeanu Gherea, nr. 4, NC 40212

FAZA: D.A.L.I.

**BENEFICIAR: U.A.T. Municipiul Slobozia, prin Direcția de
Educație, Cultură și Tineret Slobozia**

PROIECTANT GENERAL: S.C. MBA UrbanPRO SRL.

T Interchale - furnitură

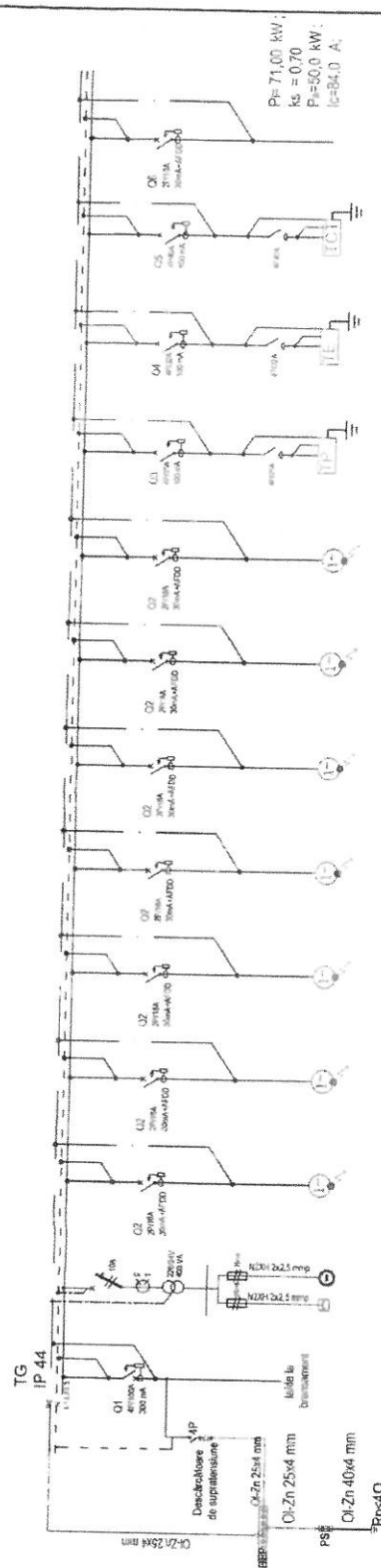

Nr. circuit	TG	C1	C2	C3	C4	C5	C6	C7	C8	C9	C10	C11	C12
P (kW)	71,00	0,800	0,500	0,500	0,500	0,500	0,500	0,500	16,75	27,45	27,0	10,00	
I _N (A)	0,4	2,0	2,0	2,0	2,0	2,0	2,0	2,0	20,0	28,0	28,0	10,0	
Sect. cablu (mm²)	CYALV 3x2,5 mm²	N2KH 3x2,5 mm²	N2KH 3x2,5 mm²	N2KH 3x2,5 mm²	N2KH 3x2,5 mm²	N2KH 3x2,5 mm²	N2KH 3x2,5 mm²	N2KH 3x2,5 mm²	N2KH 3x2,5 mm²	N2KH 3x2,5 mm²	N2KH 3x2,5 mm²	N2KH 3x2,5 mm²	
Regimul de lucru	L1, L3	L1	L2	L2	L2	L2	L2	L2	L1, L2, L3	L1, L2, L3	L1, L2, L3	L3	
Definirea	Centru de alimentare	Senzor	Receptiv profesional	Receptiv profesional	Receptiv profesional	Receptiv profesional	Receptiv profesional	Receptiv profesional	Receptiv profesional	TP	TE	TEF	REPERIA

NR	CRT	DENUMIREA ECHIPAMENTULUI	BUC
Q1		Intreupator automat 4P, I _N =100A, cu protectie la suprasarcina si scurtcircuit si protectie diferentia 300 mA	1
Q2		Intreupator automat 2P, I _N =16A/20mA, cu protectie la suprasarcina si scurtcircuit si protectie diferentia 30mA + AFDD	7
Q3		Intreupator automat 4P, I _N =25A, cu protectie la suprasarcina si scurtcircuit si protectie diferentia 100 mA	1
Q4		Intreupator automat 4P, I _N =32A, cu protectie la suprasarcina si scurtcircuit si protectie diferentia 100 mA	1
Q5		Intreupator automat 4P, I _N =40A, cu protectie la suprasarcina si scurtcircuit si protectie diferentia 100 mA	1
Q6		Intreupator automat 2P, I _N =10A/30mA, cu protectie la suprasarcina si scurtcircuit si protectie diferentia 30mA+AFDD	1

SPECIFICATIE TEHNICA - TG

Contrasemnează
Secretar General al Municipiului Slobozia
Jur. Tudoran Valentin



Presedinte de sedinta
Dumitrescu Daniela



Str. Ion Iulian, nr. 100, tel. nr. 02381 18376

EXPERT	VERIFICATOR	NUME	SERINATURA	CERINTA	REFERAT/EXPERTIZA/DATE
Proiectant general	S.C. MBA URBANPRO S.R.L.				Beneficiar: U.A.T. Municipiul Slobozia, prin Directia de Educatie, Culture si Tineret Slobozia
EXPERT	S.C. MBA URBANPRO S.R.L.				Adresa: Județul Ialomița, Municipiul Slobozia, Str. Episcopiei, nr. 1
Proiectant de specialitate - INSTALATII	S.C. INNOVATIONS INSTALL S.R.L.				Denumire proiect: "CREȘTEREA EFICIENȚEI ENERGETICE - CENTRU DE EDUCAȚIE NON-FORMALĂ SLOBOZIA"
SPECIFICATIE	NUME	SEMNTURA	SCAR		Adresa: bulevardul Ștefan cel Mare, Municipiul Slobozia, Str. Constantin Ștefan cel Mare, nr. 4, nr. cad. 4012
SET PROIECT	NUME	SEMNTURA	SCAR		Titlu planșă:
PROIECTAT	NUME	SEMNTURA	SCAR		INSTALATI ELECTRICE
DESENAT	NUME	SEMNTURA	SCAR		SCHEMA MONOFILARA TG



CONSILIUL LOCAL
MUNICIPIUL SLOBOZIA

Adresă: Slobozia, Strada Episcopiei nr. 1, 920023, Județul Ialomița, CUI 4365352
Telefon: 0243/231.401, Fax: 0243/212.149

Website: <https://municipiulslobozia.ro> | Email: office@municipiulslobozia.ro

Anexa nr. 2 la HCL Slobozia nr 217.../19.09.2024

PRINCIPALII INDICATORI TEHNICO – ECONOMICI
pentru obiectivul de investiții „CREȘTEREA EFICIENȚEI ENERGETICE-
CENTRU DE EDUCAȚIE NON-FORMALĂ SLOBOZIA”

A. Indicatori maximali:

I. Valoarea totală a investiției (cu TVA)	4.908.318,24 lei
Din care C+M (cu TVA)	2.785.111,82 lei
Valoarea totală a investiției (fără TVA)	4.124.637,18 lei
Din care C+M (fără TVA)	2.340.430,10 lei

A. Durata estimată de execuție a obiectivului de investiții, exprimată în luni:	12
---	----

PREȘEDINTE DE ȘEDINȚĂ
Dumitrescu Daniela

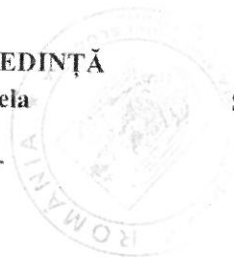

Contrasemnează
SECRETAR GENERAL AL MUNICIPIULUI

Jur. Tudoran Valentin

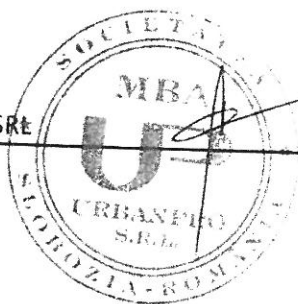

DEVIZ GENERAL
al obiectivului de investiții

„CREȘTEREA EFICIENȚEI ENERGETICE- CENTRU DE EDUCAȚIE NON-FORMALĂ SLOBOZIA”

Nr. crt.	Denumirea capitolelor și subcapitolelor de cheltuieli	Valoare fără TVA	TVA	Valoare cu TVA
		lei	lei	lei
1	2	3	4	5
CAPITOLUL 1 Cheltuieli pentru obținerea și amenajarea terenului				
1.1	Obținerea terenului	0,00	0,00	0,00
1.2	Amenajarea terenului	0,00	0,00	0,00
1.3	Amenajări pentru protecția mediului și aducerea terenului la starea inițială	5.000,00	950,00	5.950,00
1.4	Cheltuieli pentru relocarea/protecția utilităților	0,00	0,00	0,00
Total capitol 1		5.000,00	950,00	5.950,00
CAPITOLUL 2 Cheltuieli pentru asigurarea utilităților necesare obiectivului de investiții				
2.1			0,00	0,00
2.2			0,00	0,00
2.3			0,00	0,00
Total capitol 2		0,00	0,00	0,00
CAPITOLUL 3 Cheltuieli pentru proiectare și asistență tehnică				
3.1	Studii	10.000,00	0,00	10.000,00
	3.1.1. Studii de teren	0,00	0,00	0,00
	3.1.2. Raport privind impactul asupra mediului	0,00	0,00	0,00
	3.1.3. Alte studii specifice	10.000,00	0,00	10.000,00
3.2	Documentații-suport și cheltuieli pentru obținerea de avize, acorduri și autorizații	3.000,00	0,00	3.000,00
3.3	Expertizare tehnică	4.000,00	0,00	4.000,00
3.4	Certificarea performanței energetice și auditul energetic al clăd	5.500,00	0,00	5.500,00
3.5	Proiectare	84.500,00	0,00	84.500,00
	3.5.1. Temă de proiectare	0,00	0,00	0,00
	3.5.2. Studiu de fezabilitate		0,00	0,00
	lucrărilor de intervenții și deviz general	17.500,00	0,00	17.500,00
	3.5.4. Documentațiile tehnice necesare în vederea obținerii avizelor/acordurilor/autorizațiilor	23.000,00	0,00	23.000,00
	3.5.5. Verificarea tehnică de calitate a proiectului tehnic și a detaliilor de execuție	3.000,00	0,00	3.000,00
	3.5.6. Proiect tehnic și detalii de execuție	41.000,00	0,00	41.000,00
3.6	Organizarea procedurilor de achiziție	0,00	0,00	0,00
3.7	Consultanță	5.000,00	950,00	5.950,00

	3.7.1. Managementul de proiect pentru obiectivul de investiții	0,00	0,00	0,00
	3.7.2. Auditul financiar	5.000,00	950,00	5.950,00
3.8	Asistență tehnică	28.000,00	5.320,00	33.320,00
	3.8.1. Asistență tehnică din partea proiectantului	9.500,00	1.805,00	11.305,00
	3.8.1.1. pe perioada de execuție a lucrărilor	5.000,00	950,00	5.950,00
	3.8.1.2. pentru participarea proiectantului la fazele incluse în programul de control al lucrărilor de execuție, avizat de către Inspectoratul de Stat în Construcții	4.500,00	855,00	5.355,00
	3.8.2. Dirigenție de șantier	12.500,00	2.375,00	14.875,00
	3.8.3. Coordonator în materie de securitate și sănătate	6.000,00	1.140,00	7.140,00
Total capitol 3		140.000,00	6.270,00	146.270,00
CAPITOLUL 4 Cheltuieli pentru investiția de bază				
4.1	Construcții și instalații	2.315.430,10	439.931,72	2.755.361,82
4.2	Montaj utilaje, echipamente tehnologice și funcționale	18.000,00	3.420,00	21.420,00
4.3	Utilaje, echipamente tehnologice și funcționale care necesită montaj și echipamente de transport	427.275,00	81.182,25	508.457,25
4.4	Utilaje, echipamente tehnologice și funcționale care nu necesită montaj și echipamente de transport	30.000,00	5.700,00	35.700,00
4.5	Dotări	50.000,00	9.500,00	59.500,00
4.6	Active necorporale	0,00	0,00	0,00
	Cheltuieli pentru investiția de bază - cheltuieli eligibile	2.414.599,34	458.773,87	2.873.373,21
	Cheltuieli pentru investiția de bază - (procentaj eligibil) Masuri II+III	426.105,77	80.960,10	507.065,86
Total capitol 4		2.840.705,10	539.733,97	3.380.439,07
CAPITOLUL 5 Alte cheltuieli				
5.1	Organizare de șantier	20.000,00	3.800,00	23.800,00
	5.1.1. Lucrări de construcții și instalații aferente organizării de șantier	20.000,00	3.800,00	23.800,00
	5.1.2. Cheltuieli conexe organizării șantierului	0,00	0,00	0,00
5.2	Comisioane, cote, taxe, costul creditului	27.121,95	0,00	27.121,95
	5.2.1. Comisiunile și dobânzile aferente creditului băncii finanțatoare	0,00	0,00	0,00
	5.2.2. Cota aferentă ISC pentru controlul calității lucrărilor de construcții	11.792,15	0,00	11.792,15
	5.2.3. Cota aferentă ISC pentru controlul statului în amenajarea teritoriului, urbanism și pentru autorizarea lucrărilor de construcții	2.358,43	0,00	2.358,43
	5.2.4. Cota aferentă Casei Sociale a Constructorilor - CSC	11.792,15	0,00	11.792,15

	5.2.5. Taxe pentru acorduri, avize conforme și autorizația de construire/desființare			
		1.179,22	0,00	1.179,22
5.3	Cheltuieli diverse și neprevăzute (10%)	235.843,01	44.810,17	280.653,18
5.4	Cheltuieli pentru informare și publicitate	8.300,00	1.577,00	9.877,00
Total capitol 5		291.264,96	50.187,17	341.452,13
CAPITOLUL 6 Cheltuieli pentru probe tehnologice și teste				
6.1	Pregătirea personalului de exploatare	0,00	0,00	0,00
6.2	Probe tehnologice și teste	0,00	0,00	0,00
Total capitol 6		0,00	0,00	0,00
CAPITOLUL 7 Cheltuieli aferente marjei de buget și pentru constituirea rezervei de implementare pentru ajustarea de preț - cf. HOTĂRÂRE nr. 1.116 din 16 noiembrie 2023				
7.1	Cheltuieli aferente marjei de buget 25% din (1.2 + 1.3 + 1.4 + 2 + 3.1 + 3.2 + 3.3 + 3.5 + 3.7 + 3.8 + 4 + 5.1.1)	0,00	0,00	0,00
7.2	Cheltuieli pentru constituirea rezervei de implementare pentru ajustarea de preț	429.105,77	81.530,10	510.635,86
Total capitol 7		429.105,77	81.530,10	510.635,86
TOTAL GENERAL		3.706.075,82	678.671,24	4.384.747,06
din care: C + M (1.2 + 1.3 + 1.4 + 2 + 4.1 + 4.2 + 5.1.1) (RON)		2.358.430,10	448.101,72	2.806.531,82
din care: C + M (1.2 + 1.3 + 1.4 + 2 + 4.1 + 4.2 + 5.1.1) (EURO)		474.514,12	90157,6836	564.671,81

*	Cheltuieli eligibile in cuantum de 3% din Cap.3+5.2+5.4	5.262,66	999,91	6.262,56
**	Cheltuieli eligibile - pentru constituirea rezervei de implementare pentru ajustarea de preț	429.105,77	81.530,10	510.635,86

Total cheltuieli eligibile, din care		3.544.216,53	673.401,14	4.217.617,67
a	FEDR 85%	3.012.584,05	572.390,97	3.584.975,02
b	Buget de stat 13%	460.748,15	87.542,15	548.290,30
c	Buget local 2%	70.884,33	13.468,02	84.352,35

Total cheltuieli neeligibile		170.159,29	32.330,26	202.489,55
a	Cheltuieli aferente marjei de buget 25% din (1.2 + 1.3 + 1.4 + 2 + 3.1 + 3.2 + 3.3 + 3.5 + 3.7 + 3.8 + 4 + 5.1.1)	0,00	0,00	0,00
b	Diferenta neeligibila de 97% suma Cap.3+5.2+5.4	170.159,29	32.330,26	202.489,55

TOTAL GENERAL (RON)		3.706.075,82	678.671,24	4.384.747,06
TOTAL GENERAL (EURO)		745.659,29	136.548,07	882.207,37

Curs euro conform ghid- luna aprilie 2024- 1 euro = 4,9702 ron

4,9702

BENEFICIAR :

UAT MUNICIPIUL SLOBOZIA

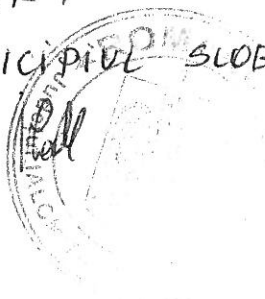



**CONSILIUL LOCAL
MUNICIPIUL SLOBOZIA**

Adresă: Slobozia, Strada Episcopiei nr. 1, 920023, Județul Ialomița, CUI 4365352
Telefon: 0243/231.401, Fax: 0243/212.149

Website: <https://municipiulslobozia.ro> | Email: office@municipiulslobozia.ro

Comisia Economico-Financiară

RAPORT DE AVIZARE

la proiectul de hotărâre referitor la modificarea H.C.L nr. 217 din 19.09.2024 privind aprobarea Documentația de Avizare a Lucrărilor de Intervenții (D.A.L.I) și a indicatorilor tehnico-economici pentru obiectivul de investiții „CREȘTEREA EFICIENȚEI ENERGETICE- CENTRU DE EDUCAȚIE NON-FORMALĂ SLOBOZIA”

Comisia Economico-Financiară, întrunită în ședință în data de 14.11.2024, a luat în discuție următoarele materiale:

- Referatul de aprobare al domnului Primar Potor Dănuț Alexandru;
- Raportul de specialitate al Direcției Tehnice și Dezvoltare - Serviciul Investiții, Management Proiecte înregistrat cu nr. 109635/2024;
- Proiectul de hotărâre promovat de către dl. Primar.

Comisia a constatat următoarele:

- Proiectul de hotărâre are la bază prevederile Hotărârii Guvernului nr. 907/2016 privind etapele de elaborare și conținutul-cadru al documentațiilor tehnico-economice aferente obiectivelor/proiectelor de investiții finanțate din fonduri publice, modificată și completată cu H.G. 1.116/16.11.2023; art. 44 alin. (1) din Legea nr. 273/ 2006 privind finanțele publice locale, cu modificările și completările ulterioare; OG 15/2021 privind reglementarea unor măsuri fiscal-bugetare pentru ajustarea prețurilor contractelor de achiziție publică, cu modificările și completările ulterioare, OUG nr. 64/2022 privind ajustarea prețurilor și a valorii devizelor generale în cadrul proiectelor finanțate din fonduri externe nerambursabile, cu modificările și completările ulterioare. În temeiul prevederilor art. 129 alin. (2) lit. b) și d), coroborat cu alin. (4) lit. d), alin. (7) lit. k), respectiv art. 139 alin. (3) lit. a) din Codul administrativ, cu modificările și completările ulterioare.

Având în vedere cele specificate mai sus, Comisia Economico-Financiară, analizând materialele prezentate,

AVIZEAZĂ FAVORABIL/NEFAVORABIL/CU AMENDAMENT

PREȘEDINTE,

SECRETAR,